



Statytojas (užsakovas)	<b>ŠAKIŲ RAJONO SAVIVALDYBĖS ADMINISTRACIJA</b>
Statinio projekto pavadinimas	<b>DAUGIABUČIŲ GYVENAMŲJŲ NAMŲ AIKŠTELIŲ, ESANČIŲ DRAUGYSTĖS TAKE, ŠAKIŲ MIESTE PRIE 1, 3, 4, 6, 8 NAMŲ, REKONSTRUKCIJOS PROJEKTAS</b>
Statinio kategorija	<b>NESUDĖTINGASIS, NEYPATINGASIS STATINIAI</b>
Statinio grupė	<b>INŽINERINIAI TINKLAI, KITI INŽINERINIAI STATINIAI</b>
Naudojimo paskirtis	<b>KITOS PASKIRTIES INŽINERIAI STATINIAI. NUOTEKŲ ŠALINIMO TINKLAI</b>
Statybos rūšis	<b>REKONSTRAVIMAS, NAUJA STATYBA</b>
Statinio projekto etapas	<b>TECHNINIS DARBO PROJEKTAS</b>
Statinio projekto dalis	<b>ELEKTROTECHNIKOS (GATVIŲ APŠVIETIMAS) DALIS</b>
Statinio projekto numeris	<b>AT-24S-2203</b>
Bylos (segtuvo) žymuo	<b>EA-04</b>
Bylos (segtuvo) laidos žymuo	<b>0</b>

Vilnius, 2024 m.

**BENDROSIOS STATINIO PROJEKTO DALIES  
BYLOS (SEGTUVO) DOKUMENTŲ SUDĖTIES ŽINIARAŠTIS**

Dokumento žymuo	Lapų sk.	Laida	Dokumento pavadinimas	Pastabos	Lapo Nr.
1	2	3	4	5	6
<b>Tekstai</b>					
AT-24S-2203-04-TDP-EA.BSŽ		0	Bylos (segtuvo) dokumentų sudėties žiniaraštis		1
AT-24S-2203-04-TDP-EA.PŽ		0	Statinio projekto sudėties žiniaraštis		1
AT-24S-2203-04-TDP-EA.AR		0	Aiškinamasis raštas		2
AT-24S-2203-04-TDP-EA.PL		0	Pritarimų lentelė		1
AT-24S-2203-04-TDP-EA.ND		0	Normatyviniai dokumentai		2
AT-24S-2203-04-TDP-EA.BSR		0	Bendrieji statinio rodikliai		1
AT-24S-2203-04-TDP-EA.TS		0	Techninės specifikacijos		25
AT-24S-2203-04-TDP-EA.SKŽ		0	Sąnaudų kiekių žiniaraščiai		2
<b>Priedai</b>					
Priedas Nr. 1			Prisijungimo sąlygos apšvietimo tinklui		1
			Apšvietimo skaičiavimai		18
<b>Brėžiniai ir vizualizacijos</b>					
AT-24S-2203-04-TDP-EA-B.01		0	Sklypo planas su apšvietimo tinklais M 1:500		1
AT-24S-2203-04-TDP-EA-B.02		0	Apšvietimo tinklo skaičiuojamoji schema		1

0	2024	Statybos leidimui, konkursui, statybai		
Laida	Išleidimo data	Laidos statusas. Keitimo priežastis (jei taikoma)		
KALBOS TRUMP. LT	STATYTOJAS IR UŽSAKOVAS ŠAKIŲ RAJONO SAVIVALDYBĖS ADMINISTRACIJA	STATINIO PROJEKTO PAVADINIMAS DAUGIABUČIŲ GYVENAMŲJŲ NAMŲ AIKŠTELIŲ, ESANČIŲ DRAUGYSTĖS TAKE, ŠAKIŲ MIESTE PRIE 1, 3, 4, 6, 8 NAMŲ, REKONSTRUKCIJOS PROJEKTAS		
		STATINIO NR. IR PAVADINIMAS, DOKUMENTO PAVADINIMAS		LAI DA
		EA-04 Elektrotechnikos (gatvių apšvietimas) dalis Bylos (segtuvo) sudėties žiniaraštis		0
		DOKUMENTO ŽYMUO	LAPAS	LAPŲ
		AT-24S-2203-04-TDP-EA.BSŽ	1	1

## STATINIO PROJEKTO SUDĖTIES ŽINIARAŠTIS

Eil. Nr.	Bylos (segtuvo) žymuo	Laida	Pavadinimas	PDV tarpusavio suderinimai
1	2	3	4	
1.	BD-01	0	Bendroji dalis	
2.	SD-02	0	Susisiekimo dalis	
3.	VN-03	0	Vandentiekio ir nuotekų šalinimo dalis	
4.	EA-04	0	<b>Elektrotechnikos (gatvių apšvietimas) dalis</b>	
5.	SO-05	0	Pasirengimo statybai ir statybos darbų organizavi dalis	
6.	KS-06	0	Statybos skaičiuojamosios kainos nustatymo dalis	
7.	AB „ESO“ projektas (pagal išduotas elektros tinklų ir įrenginių perkėlimo (rekonstravimo) sąlygas)			

0	2024	Statybos leidimui, konkursui, statybai		
Laida	Išleidimo data	Laidos statusas. Keitimo priežastis (jei taikoma)		
		STATINIO PROJEKTO PAVADINIMAS DAUGIABUČIŲ GYVENAMŲJŲ NAMŲ AIKŠTELIŲ, ESANČIŲ DRAUGYSTĖS TAKE, ŠAKIŲ MIESTE PRIE 1, 3, 4, 6, 8 NAMŲ, REKONSTRUKCIJOS PROJEKTAS		
		STATINIO NR. IR PAVADINIMAS, DOKUMENTO PAVADINIMAS	LAI DA	
		EA-04 Elektrotechnikos (gatvių apšvietimas) dalis	0	
		Statinio projekto sudėties žiniaraštis		
KALBOS TRUMP.		DOKUMENTO ŽYMUO	LAPAS	LAPŲ
LT	ŠAKIŲ RAJONO SAVIVALDYBĖS ADMINISTRACIJA	AT-24S-2203-04-TDP-EA.PSŽ	1	1

## AIŠKINAMASIS RAŠTAS

### BENDROJI DALIS

Projekto rengimo pagrindas

Projektiniai sprendiniai parengti vadovaujantis:

- Projektavimo užduotimi.

### PAGRINDINIAI TECHNINIAI SPRENDINIAI

Techniniame projekte numatoma apšviesti mašinų stovėjimo aikštelę ir taką.

Tam numatoma LED šviestuvai, kurių el. galingumas 40W, projektuojami šviestuvai jungiami nuo esančios atramos Nr. 2 apšvietimo tinklo, Gimnazijos g., pagal išduotas prisijungimo sąlygas.

Numatomi apšvietimo įrenginiai ir elektros šviestuvai turi atitikti techninius reikalavimus pagal CE ir ENEC sertifikatus. Gatvių apšvietimo sistemos šviestuvai turi garantuoti apšvietą pagal EN 1320 standarto reikalavimus.

Šviestuvo galios koeficientas turi būti ne mažesnis nei 0,95.

Šviestuvo eksploatacijos laikas turi būti ne mažiau 100 000 val.

Šviestuvų apsauga nuo mechaninio poveikio turi būti garantuojama IK08 pagal EN 60598-1 arba pagal EN 60598-2-3 standartą.

Atliekant montavimo darbus ir pabaigus, atliekant projektą vadovautis teisės aktais STR 1.04.04:2017 8 priedo 27.1.2.1, 27.3.2p. (Elektros įrenginių bandymų normų ir apimčių aprašas, Elektros tinklų apsaugos taisyklės, Elektrinių ir elektros tinklų eksploataavimo taisyklės, Elektros įrenginių relinės apsaugos ir automatikos įrengimo taisyklės, Apšvietimo elektros įrenginių įrengimo taisyklės). STR 1.06.01:2016 „Statybos darbai. Statinio statybos priežiūra“).

Taip pat vadovautis teisės aktais rengiant projektą, atliekant ir baigus montavimo darbus – STR 1.04.04:2017 8 priedo 27.1.2.1, 27.3.2 p. (Elektros įrenginių bandymų normų ir apimčių aprašas, Elektros tinklų apsaugos taisyklės, Elektrinių ir elektros tinklų eksploataavimo taisyklės, Elektros įrenginių relinės apsaugos ir automatikos įrengimo taisyklės, Apšvietimo elektros įrenginių įrengimo taisyklės). STR 1.06.01:2016 „Statybos darbai. Statinio statybos priežiūra“).

0	2024	Statybos leidimui, konkursui, statybai		
Laida	Išleidimo data	Laidos statusas. Keitimo priežastis (jei taikoma)		
		STATINIO PROJEKTO PAVADINIMAS		
		DAUGIABUČIŲ GYVENAMŲJŲ NAMŲ AIKŠTELIŲ, ESANČIŲ DRAUGYSTĖS TAKE, ŠAKIŲ MIESTE PRIE 1, 3, 4, 6, 8 NAMŲ, REKONSTRUKCIJOS PROJEKTAS		
		STATINIO NR. IR PAVADINIMAS, DOKUMENTO PAVADINIMAS		LAIDA
		EA-04 Elektrotechnikos (gatvių apšvietimas) dalis		0
		Aiškinamasis raštas		
KALBOS TRUMP.	STATYTOJAS IR UŽSAKOVAS	DOKUMENTO ŽYMUO		LAPAS
LT	ŠAKIŲ RAJONO SAVIVALDYBĖS ADMINISTRACIJA	AT-24S-2203-04-TDP-EA.AR		LAPŲ
			1	2

Techninio projekto sudedamoji dalis	Programinė įranga
Elektrotechninė (gatvių apšvietimo ) dalis	Microsoft Windows 10 Pro
	Microsoft Office 2016
	AutoCAD LT 2015

DOKUMENTO ŽYMUO	LAPAS	LAPŲ	LAIDA
AT-24S-2203-04-TDP-EA.AR	2	2	0

PRITARIMŲ LENTELE

Eil. nr.	Įmonės, organizacijos, dokumento pavadinimas	Atsakingas asmuo	Derinimo tekstas	Data
1.	Telia Lietuva, AB	Justinas Tamašauskas	Suderinta	2024-10-15
2.	Šakių rajono savivaldybės administracija Šakių seniūnija	Dalius Jasevičius	Suderinta	2024-10-18
3.				
4.				
5.				

Derinimai pridedami projekto bylos paskutiniuose puslapiuose.

0	2024	Statybos leidimui, konkursui, statybai		
Laida	Išleidimo data	Laidos statusas. Keitimo priežastis (jei taikoma)		
KALBOS TRUMP. LT	ŠAKIŲ RAJONO SAVIVALDYBĖS ADMINISTRACIJA	STATINIO PROJEKTO PAVADINIMAS DAUGIABUČIŲ GYVENAMŲJŲ NAMŲ AIKŠTELIŲ, ESANČIŲ DRAUGYSTĖS TAKE, ŠAKIŲ MIESTE PRIE 1, 3, 4, 6, 8 NAMŲ, REKONSTRUKCIJOS PROJEKTAS		
		STATINIO NR. IR PAVADINIMAS, DOKUMENTO PAVADINIMAS EA-04 Elektrotechnikos (gatvių apšvietimas) dalis Pritarimų lentelė		LAIKA 0
		DOKUMENTO ŽYMUO AT-24S-2203-04-TDP-EA.PL		LAPAS 1

## NORMATYVINIAI DOKUMENTAI

**Pagrindinių normatyvinių dokumentų, kuriais vadovaujantis parengtas projektas, sąrašas:**

Eil. Nr.	Dokumento žymuo	Dokumento pavadinimas
1.	STR 1.04.04:2017	„Statinio projektavimas, projekto ekspertizė“ patvirtinta Lietuvos Respublikos aplinkos ministro 2016 m. lapkričio 7 d. įsakymu Nr. D1-738 (TAR, 2016-11-11, Nr. 26687; galiojanti suvestinė redakcija nuo 2019-01-01);
2.	STR 2.01.01(2):1999	„Esminiai statinio reikalavimai. Gaisrinė sauga“ patvirtinta Lietuvos Respublikos aplinkos ministro 1999 m. gruodžio 27 d. įsakymu Nr. 422 (Zin. 2000-02-25, Nr. 17-424; galiojanti suvestinė redakcija nuo 2002-10-05);
3.	STR 2.03.01:2001	"Statiniai ir teritorijos. Reikalavimai žmonių su negalia reikmėms" patvirtinta Lietuvos Respublikos aplinkos ministro 2001 m. birželio 14 d. įsakymu Nr. 317 (Žin. 2001-06-22, Nr. 53-1898; galiojanti suvestinė redakcija nuo 2018-05-01);
4.		„Gaisrinės saugos pagrindiniai reikalavimai“ patvirtinta Priešgaisrinės apsaugos ir gelbėjimo departamento prie Vidaus reikalų ministerijos direktoriaus 2010 m. gruodžio 7 d. įsakymu Nr. 1-338 (Žin., 2010-12-14, Nr. 146-7510; galiojanti suvestinė redakcija nuo 2016-03-03);
5.		„Elektroninių ryšių infrastruktūros įrengimo, žymėjimo, priežiūros ir naudojimo taisyklės“ patvirtinta Lietuvos Respublikos ryšių reguliavimo tarnybos direktoriaus 2011 m. spalio 14 d. įsakymu Nr. 1V-978 (Žin., 2011-10-20, Nr. 126-6011; galiojanti suvestinė redakcija nuo 2017-01-13)
6.	EN50174-1	Kabelinių sistemų instaliavimas, specifikacijos ir kokybės užtikrinimas
7.	EN50174-2, EN50174-3	Kabelinių sistemų instaliavimo planavimas ir atlikimas
8.	EN50085, EN50086, EN61537	Instaliacijos kabeliniams kanalams, vamzdynams ir pan.
9.	EN50081, EN50082	Elektromagnetinis suderinamumas
10.	EN50346	Instaliuotos kabelinės sistemos testavimas
11.	EN50310	Informacinių technologijų įrangos potencialai ir įžeminimas
12.		„Elektros įrenginių įrengimo bendrosios taisyklės“ patvirtinta Lietuvos Respublikos energetikos ministro 2012 m. vasario 3 d. įsakymu Nr. 1-22 (Žin., 2012-02-09, Nr. 18-816; galiojanti suvestinė redakcija nuo 2019-01-01);

0	2024	Statybos leidimui, konkursui, statybai			
Laida	Išleidimo data	Laidos statusas. Keitimo priežastis (jei taikoma)			
STATINIO PROJEKTO PAVADINIMAS DAUGIABUČIŲ GYVENAMŲJŲ NAMŲ AIKŠTELIŲ, ESANČIŲ DRAUGYSTĖS TAKE, ŠAKIŲ MIESTE PRIE 1, 3, 4, 6, 8 NAMŲ, REKONSTRUKCIJOS PROJEKTAS		STATINIO NR. IR PAVADINIMAS, DOKUMENTO PAVADINIMAS		LAIDA	
		EA-04 Elektrotechnikos (gatvių apšvietimas) dalis		0	
		Normatyviniai dokumentai			
KALBOS TRUMP.	ŠAKIŲ RAJONO SAVIVALDYBĖS ADMINISTRACIJA		DOKUMENTO ŽYMUO	LAPAS	LAPŲ
LT			AT-24S-2203-04-TDP-EA.ND	1	2

13.		„Elektros linijų ir instaliacijos įrengimo taisyklės“ patvirtinta Lietuvos Respublikos energetikos ministro 2011 m. gruodžio 20 d. įsakymu Nr. 1-309 (Žin., 2012-01-05, Nr. 2-58; galiojanti suvestinė redakcija nuo 2018-11-01);
14.	LST 1516:2015	„Statinio projektas. Bendrieji įforminimo reikalavimai“;
15.	LST IEC 61312	Apsauga nuo žaibo elektromagnetinių impulsų
16.	HN 98:2014	Natūralus ir dirbtinis darbo vietų apšvietimas. Apšvietos ribinės vertės ir bendrieji matavimo reikalavimai
17.	STR 2.01.06:2009	Statinių apsauga nuo žaibo. Išorinė statinių apsauga nuo žaibo
18.		“Dėl skirstyklų ir pastočių elektros įrenginių įrengimo taisyklių patvirtinimo” galiojanti suvestinė redakcija 2015-05-22 – 2020-10-31
19.		“Saugos eksploatuojant elektros įrenginius taisyklės” galiojanti suvestinė redakcija nuo 2020-05-01
20.	STR 3.01.01:2002	“Statinių statybos resursų poreikio skaičiavimo tvarka”
21.		“Elektros energijos tiekimo ir naudojimo taisyklės” galiojanti suvestinė redakcija 2020-09-18 – 2021-03-31
22.		Geodezijos ir kartografijos techninis reglamentas GKTR 2.01.01:1999
23.		Specialiųjų žemės naudojimo sąlygų įstatymas
24.		Elektros įrenginių įrengimo bendrosios taisyklės
25.		LR Statybos įstatymas
26.		Europos Parlamento ir Tarybos reglamentas (ES) Nr.305/2011
27.		LR Specialiųjų žemės naudojimo sąlygų įstatymas 2019-06-06 Nr. XIII-2166
28.	STR 1.01.04:2015	“Statybos produktų, neturinčių darniųjų techninių specifikacijų, eksploatacinių savybių pastovumo vertinimas, tikrinimas ir deklaravimas. Bandymų laboratorijų ir sertifikavimo įstaigų paskyrimas. Nacionaliniai techniniai įvertinimai ir techninio vertinimo įstaigų paskyrimas ir paskelbimas”

DOKUMENTO ŽYMUO	LAPAS	LAPŲ	LAIDA
AT-24S-2203-04-TDP-EA.ND	2	2	0

## BENDRIEJI STATINIO RODIKLIAI

### Inžineriniai įrenginiai ir tinklų bendrieji techniniai rodikliai

Eil. Nr.	Pavadinimas	Mato vnt.	Kiekis	Pastabos
1	Leistinoji naudoti galia	kW	-	
2	Skaičiuojamoji galia	kW	0,520	
3	Laidininkas (el. kabelis)	mm <sup>2</sup>	4x25	405 m
			3x1,5	104 m
4	LED šviestuvai 40W	Vnt.	13	
5	Atrama	Kompl.	13	6m

0	2024	Statybos leidimui, konkursui, statybai		
Laida	Išleidimo data	Laidos statusas. Keitimo priežastis (jei taikoma)		
		STATINIO PROJEKTO PAVADINIMAS DAUGIABUČIŲ GYVENAMŲJŲ NAMŲ AIKŠTELIŲ, ESANČIŲ DRAUGYSTĖS TAKE, ŠAKIŲ MIESTE PRIE 1, 3, 4, 6, 8 NAMŲ, REKONSTRUKCIJOS PROJEKTAS		
		STATINIO NR. IR PAVADINIMAS, DOKUMENTO PAVADINIMAS	LAIDA	
		EA-04 Elektrotechnikos (gatvių apšvietimas) dalis Bendrieji statinio rodikliai	0	
KALBOS TRUMP. LT	STATYTOJAS IR UŽSAKOVAS ŠAKIŲ RAJONO SAVIVALDYBĖS ADMINISTRACIJA	DOKUMENTO ŽYMUO AT-24S-2203-04-TDP-EA.BSR	LAPAS	LAPŲ
			1	1

## TECHNINĖS SPECIFIKACIJOS

### BENDRI TECHNINIAI REIKALAVIMAI

Šiame ir kituose susijusiuose projekto dokumentuose, tiekimo, instaliavimo bei kitų darbų paskirtis - pagaminti, išbandyti, pristatyti į vietą, sumontuoti, pademonstruoti, perduoti ir išlaikyti nurodytas sistemas užbaigtoje ir visiškai eksploatuojamoje būklėje.

Visi, elektrotechnikos projekto dalyje numatomi įrengimai, gaminiai ir medžiagos, jų montavimas, išbandymas, derinimas ir eksploatacija turi atitikti normatyvinių ir nuorodinių dokumentų sąrašą pateikiamus normatyvinius ir teisinius dokumentus.

Elektros įrangos specifikacijose gali būti taikomi išvardinti standartai:

1. EIJBT (Elektros įrenginių įrengimo bendrosios taisyklės).
2. IEC (International Electrotechnical Commission Publications).

Įrengto apšvietimo (šviestuvų su jų erdvine padėtimi) reikalavimu atitikti Lietuvos standartą LST EN 13201-2 „Gatvių apšvietimas. 2 dalis. Eksploataciniai reikalavimai“.

Papildomai prie pateikiamų standartų ir saugumo normų šios specifikacijos kartu su taikytinomis projektinėmis specifikacijomis turi apspręsti elektrinės įrangos projektavimą, gamybą, tiekimą bei derinimą. Statybos produktai (įrengimai ir medžiagos) tinkami naudoti pagal paskirtį ir atitinkantys darnųjų techninių specifikacijų reikalavimus turi būti paženklinėti „CE“ ženklu, patvirtinančiu jų atitikti „Elektrotechninių gaminių saugos techninio reglamento“ (Nr.200/57, Vilnius 2016-04-2) nuostatomis arba sertifikuoti Lietuvos Respublikoje. Kabeliai degimo metu neturi išskirti halogenų ir kitų ypač kenksmingų medžiagų.

Rangovas užsakovo ar jo atstovo akivaizdoje turi išbandyti elektros instaliacijos veikimą ir suderinti su elektros įrangą priimančiomis organizacijomis. Pajungus elektros srovę, Rangovas turi perduoti visą savo įrangą užsakovui.

Rangovas turi garantuoti, kad visa sistemų įranga ir medžiagos būtų tinkamos ir pakankamai galingos, kad būtų įvykdyti joms keliami veikimo reikalavimai.

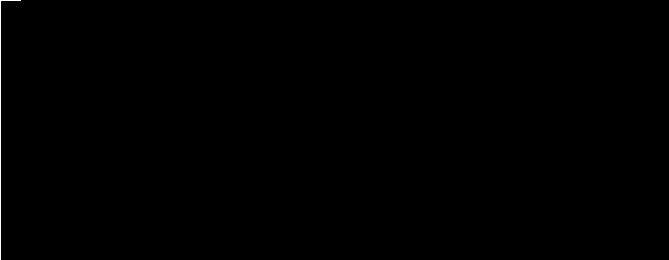
0	2024	Statybos leidimui, konkursui, statybai		
Laida	Išleidimo data	Laidos statusas. Keitimo priežastis (jei taikoma)		
		STATINIO PROJEKTO PAVADINIMAS		
		DAUGIABUČIŲ GYVENAMŲJŲ NAMŲ AIKŠTELIŲ, ESANČIŲ DRAUGYSTĖS TAKE, ŠAKIŲ MIESTE PRIE 1, 3, 4, 6, 8 NAMŲ, REKONSTRUKCIJOS PROJEKTAS		
		STATINIO NR. IR PAVADINIMAS, DOKUMENTO PAVADINIMAS		LAI DA
		EA-04 Elektrotechnikos (gatvių apšvietimas) dalis	0	
		Techninės specifikacijos		
KALBOS TRUMP.	ŠAKIŲ RAJONO SAVIVALDYBĖS ADMINISTRACIJA	DOKUMENTO ŽYMUO	LAPAS	LAPŲ
LT		AT-24S-2203-04-TDP-EA.TS	1	25

Rangovas turi atsakyti už pagal kontraktą atliktą darbą, pateiktas medžiagas ir įrangą. Užbaigus sistemos perdavimą, Rangovas turi pateikti Užsakovui išsamius atitinkamus visų sistemų ir įrangos valdymo, priežiūros ir duomenų vadovus bei instrukcijas lietuvių kalba. Turi būti atlikti visi elektros įrangos instaliavimui bei elektros paslaugų tiekimui būtini ir reikalingi statybiniai darbai. Baigti montuoti elektros įrengimai užsakovui privalo būti priduoti pagal aktą.

Siūlydamas įrangą, Rangovas Užsakovo ir Inžinieriaus – projektuotojo įvertinimui turi pateikti visų siūlomų medžiagų ir įrangos katalogus, prospektus bei brėžinius. Be to, prieš pradėdant tiekimo darbus, Rangovas turi gauti Užsakovo ir Inžinieriaus sutikimą dėl visų neatitikimų ir nukrypimų nuo projekto brėžinių ir specifikacijų.

Galios skirstymo sistema, kuri yra parodyta brėžiniuose, turi būti išpildyta, kad atitiktų TN-S elektros tinklo sistemą. Nominali įtampa yra 400/230V, 50 Hz. Elektros energijos paskirstymas turi būti vykdomas jėgos kabeliais.

Jungiamųjų plokštelių (šynų) sujungimai ir išsišakojimai atliekami jas suvirinant. Varžtais sujungiama tik ten, kur reikalingas išardomas sujungimas. Viengysliai laidai sujungiami juos susukant. Jų negalima virinti. Elektros montavimo darbai atliekami specialiais, tik tam skirtais įrankiais ir priemonėmis.

Gaunami elektros įrenginiai privalo būti patikrinti juos apžiūrint ir nustatant: komplektaciją, ar yra specialūs instrumentai, būtini įrenginio montavimui, markiravimas, atitinkamas specifikacijoms ir techninėms sąlygoms. Įrengimo stovis (ar nėra pažeidimų transportuojant). Pakrovimo, iškrovimo, transportavimo ir montavimo metu negalima mechaniškai pažeisti elektros įrangos prietaisų. Jei prietaisai yra plombuoti, juos ardyti draudžiama. Negalima montuoti deformuotų ar kitaip pažeistų elektros įrangos detalių, laidų, kabelių, kol defektai nebus pašalinti nustatyta tvarka. Tuo pačiu metu būtina patikrinti su įrenginiu gautą privalomą dokumentaciją, surinkimo instrukciją ir schemas.

Elektros įrengimai, kabeliai ir kitos medžiagos privalo būti saugomos pagal reikalavimus, nustatytus valstybiniuose standartuose ir techninėse sąlygose.

Elektros įrangos tvirtinimo vieta ir būdas parenkamas griežtai prisilaikant techninėje dokumentacijoje pateiktų nurodymų.

Turi būti užtikrintas instaliacijos ir įrenginių kvalifikuotas aptarnavimas. Užsakovui turi būti pateikti aptarnaujančių organizacijų adresai.

Visi vienodos kategorijos prietaisai turi būti vieno gamintojo.

Visos medžiagos ir prietaisai turi turėti apsaugą nuo drėgmės ir dulkių, atitinkančioje aplinkoje, kurioje bus sumontuoti.

DOKUMENTO ŽYMUO	LAPAS	LAPŲ	LAIDA
AT-24S-2203-04-TDP-EA.BSŽ	2	25	0

Projekte nurodyti reikalavimai elektros instaliacijos projektavimui ir išdėstymui. Išplanavimas ir įranga gali būti keičiami, nekeičiant pagrindinių esminių principų, aprašytų ir apibūdintų „Specifikacijose“ ir projektiniuose sprendiniuose.

## 1. Gatvės apšvietimas

### 1.1 .Ižeminimo elementai cinkuoti

Eil. Nr.	Techniniai parametrai ir reikalavimai	Dydis, sąlyga
1.	Standartai	ISO 9001:2000; ISO 14001:2004
2.	Strypo medžiaga	Plienas
3.	Strypo padengimas	0,07 mm. Cinko danga (Plieniniam strypui)
4.	Strypo diametras	≥ 14 mm.
5.	Strypus jungianti mova žalvarinė arba varinė	Srieginė arba užsipresuojanti
6.	Ižeminimo sistemos jungiamieji elementai	plieno; cinkuoto plieno
7.	Sistema nenaudojama	Visų tipų transformatorinėse ir skirstomuosiuose punktuose
8.	Ižeminimo sistemos efektyvumo laikotarpis	15 metai

Visos metalinės elektros įrenginių dalys, kuriose pažeidus izoliaciją gali atsirasti įtampa ir dėl to gali nukentėti žmonės, sutrikti darbo režimas arba sugesti įrenginiai, turi būti ižemintos. Pastato viduje turi būti naudojami izoliuoti, o po žeme turi būti naudojami neizoliuoti ižeminimo laidai. Spintos, elektros prietaisų korpusai ir t.t. turi būti prijungti prie ižeminimo sistemos taip, kad jų atjungimas nenutrauktų ižeminimo grandinių. Prijungimai prie ižeminimo sistemos turi būti atlikti užspaudžiamų antgalių arba gnybtų pagalba. Kiekviename prijungimo taške turi būti prijungtas tik vienas ižeminimo laidas. Sujungimai ir atsišakojimai turi būti atlikti dvigubu užspaudimu, jeigu naudojami užspaudžiami antgaliai. Spintų viduje galima naudoti viengubą užspaudimą.

Koncentriniai šarvai, naudojami kaip apsauginio ižeminimo laidininkai, turi būti pažymėti geltona/žalia spalva abėjuose galuose. Kitų kabelių su apsauginio ižeminimo laidininku šis laidininkas turi būti geltonas/žalias. Geltonas/žalias laidininkas turi būti naudojamas tik kaip ižeminimo laidininkas.

Visos metalinės elektros įrenginių dalys, kuriose pažeidus izoliaciją gali atsirasti įtampa ir dėl to gali nukentėti žmonės, sutrikti darbo režimas arba sugesti įrenginiai, turi būti ižemintos.

DOKUMENTO ŽYMUO	LAPAS	LAPŲ	LAIDA
AT-24S-2203-04-TDP-EA.BSŽ	3	25	0

Visi elektros įrenginiai arba jų elementai, kuriuos reikia žeminti, turi būti prijungti prie žemintuvo atskirais žeminimo laidininkais. Neleidžiama įrenginių į žeminimo grandinę jungti nuosekliai.

Žeminimo magistralės ir laidininkai prie požeminių žemintuvo dalių (žeminimo kontūro, žeminamųjų konstrukcijų) turi būti privirinami. Žemintuvo elementams iš spalvotųjų arba jais padengtų metalų sujungimams turi būti naudojamos specialios jungtys. Žeminimo laidininkai prie aparatų, konstrukcijų ir kt. gali būti pritvirtinami priveržiant varžtais arba įpresuojant. Atvirai nutiesti žeminimo laidininkai turi būti apsaugoti nuo korozijos. Naujai montuojant juos reikia nudažyti geltona/žalia spalva.

Atvirai nutiesti žeminimo laidininkai turi būti apsaugoti nuo korozijos, juos reikia nudažyti geltona/ žalia spalva. Potencialų išlyginimo tikslu tose patalpose ir įrenginiuose, kuriuose naudojami žeminimai arba įnulinimai, statybinės ir gamybinės metalinės-gelžbetoninės konstrukcijos, visų paskirčių metaliniai vamzdiniai, technologinių įrengimų korpusai ir pan. - turi būti pajungti prie žeminimo arba įnulinimo tinklo. Tam taip pat tinka natūralios metalinės jungtys. Vietose, kuriose nėra metalinių kontaktų, tarp konstrukcijos elementų, sujungimus atlikti metalinių jungčių iš lankstaus plieno trosu pagalba. Metalinių konstrukcijų sujungimuose, perėjimo varžos negali.

## 1.2 Iki 1kV elektros kabeliai plastikine izoliacija skirti kloti žemėje, patalpoje ar atvira ore.

Eil. Nr.	Techniniai parametrai ir reikalavimai	Dydis, sąlyga
1.	Standartas	LST 1702 (HD 603) arba IEC 60502-1;
2.	Tipiniai bandymai turi būti atlikti Europoje akredituotoje laboratorijoje.	Pateikti: akredituotos sertifikavimo įstaigos gaminio sertifikata; pilnus atliktų (pagal standarto aktualiąją redakciją) tipinių bandymų protokolų kopijas.
3.	Vardinė įtampa $U_0/U$	$\geq 0,6/1$ kV
4.	Maksimalioji įtampa	1,2 kV
5.	Vardinis dažnis	50 Hz
6.	Eksploatavimo sąlygos	patalpose; žemėje; atvira ore;
7.	Aplinkos temperatūra	-35 ... +35 °C
8.	Laidininko skerspjūvis	$\leq 25$ mm <sup>2</sup>
8.1	Laidininkų skaičius	4x25 mm <sup>2</sup>
8.2	Laidininkas	Laidininkas turi būti pagamintas iš atkaitinto vario arba atkaitinto aliuminio.
8.3	Laidininko tipas	1 arba 2 klasė pagal LST EN 60228 standartą
8.4	Laidininkų izoliacija	XLPE

DOKUMENTO ŽYMUO	LAPAS	LAPŲ	LAIDA
AT-24S-2203-04-TDP-EA.BSŽ	4	25	0

8.5	Kabelio gyslų spalvinis žymėjimas	Pagal LST 1555 (LST HD 308) arba IEC 60757
14.	Išorinis apvalkalas	Juodas UV spinduliams atsparus PVC arba UV spinduliams atsparus nepalaikantis degimo PE
15.	Apsauginis sluoksnis tarp gyslų izoliacijos ir išorinio apvalkalo	užpildas; visos gyslos apsuktos tampria izoliacine juosta
16.	Maksimali ilgalaikė kabelio laidininko temperatūra	+ 90 °C
17.	Maksimali kabelio temperatūra esant trumpajam jungimui ( 5 s)	+ 250 °C
18.	Žemiausia klojimo temperatūra	-10 °C kabeliams su aliuminėmis gyslomis -5 °C kabeliams su varinėmis gyslomis
19.	Minimalus lenkimo spindulys	≤ 12xD; D – išorinis kabelio skersmuo
20.	Tarnavimo laikas	> 40 metų
22.	Garantinis laikas	≥ 24 mėnesiai

### 1.3 Iki 1 kV elektros kabeliai stacionarios instaliacijos variniai daugiavieliai

Eil. Nr.	Techniniai parametrai ir reikalavimai	Dydis, sąlyga
1.	Standartas	LST EN 50525–2–1
2.	Tipiniai bandymai turi būti atlikti akredituotoje laboratorijoje	Pateikti bandymų protokolų kopijas
3.	Vardinė įtampa $U_0/U$	≥ 450/750 V
4.	Vardinis dažnis	50 Hz
5.	Bandymo įtampa	≥ 2500 V, 50 Hz, 5 min.
6.	Eksploatavimo sąlygos	Uždaroje patalpoje, lauke
7.	Aplinkos temperatūra	-40 °C ... +55 °C
8.	Laidininkų skaičius	3
9.	Laidininkas	Atkaitintas apvalus daugiavielis suvytas varis, 5 klasė pagal LST EN 60228
10.	Laidininkų izoliacija	PVC
11.	Kabelio gyslų spalvinis žymėjimas	Pagal LST 1555 ( <u>LST HD 308</u> ) arba IEC 60757

DOKUMENTO ŽYMUO AT-24S-2203-04-TDP-EA.BSŽ	LAPAS	LAPŲ	LAIDA
	5	25	0

12.	Išorinis apvalkalas	PVC
13.	Maksimali ilgalaikė kabelio temperatūra	+70 °C
14.	Maksimali kabelio temperatūra esant trumpajam jungimui (5 s)	+160 °C
15.	Žemiausia montavimo temperatūra	-5 °C
16.	Kabelio skerspjūvio plotas	1,5 mm <sup>2</sup>
17.	Minimalus lenkimo spindulys montuojant	montuojant 10xD; sulenkus vieną kartą 8xD. D – išorinis kabelio skersmuo
18.	Tarnavimo laikas	≥ 40 metų
19.	Garantinis laikas	≥ 24 mėnesių

#### 1.4 Uždaru būdu žemėje klojami elektros kabelių apsaugos vamzdžiai

Eil. Nr.	Techniniai parametrai ir reikalavimai	Dydis, sąlyga
1.	Standartai	LST EN 61386-24
2.	Produkto sertifikavimas turi būti atliktas Europoje esančioje nepriklausomoje organizacijoje, kuri yra akredituota produktų sertifikavimo srityje	Pateikti sertifikatą
3.	Medžiaga	PP, PE
4.	Vamzdžio išorinė sienelė	Gofruota
5.	Vamzdžio vidinė sienelė	Lygi
6.	Vamzdžio išorinės sienelės spalva	Raudona
7.	Vamzdžių gabaritiniai matmenys (išorinis vamzdžio skersmuo, mm)	75
8.	Atsparumas gniuždymui pagal LST EN 61386-24 standartą	≥ 750 N
9.	Atsparumas smūgiams pagal LST EN 61386-24 standartą	Normalus
10.	Kabelio apsauginio vamzdžio lenkimas posūkiuose	Posūkiuose ir užvedimuose į elektrinius

DOKUMENTO ŽYMUO	LAPAS	LAPŲ	LAIDA
AT-24S-2203-04-TDP-EA.BSŽ	6	25	0

		objektus naudoti specialias alkūnes arba lankstų apsauginį vamzdį
11.	Ant vamzdžio išorinės sienelės turi būti nurodoma	<p>Žymėjimas:</p> <p>Gamintojas</p> <p>Standartas</p> <p>Atsparumas gniuždymui (<math>\geq 750</math>)</p> <p>Atsparumas smūgiams</p> <p>Vamzdžio nominalus diametras</p> <p>Žaliava iš kurio pagamintas vamzdis</p>
12.	Aplinkos temperatūra	$-40\text{ }^{\circ}\text{C} \dots +60\text{ }^{\circ}\text{C}$
13.	Tarnavimo laikas	$\geq 40$ metai
14.	Garantinis laikas	$\geq 5$ metai

### 1.5 Iki 1 kV elektros kabelių plastikine izoliacija galinės, jungiamosios ir stulpinės movos.

Eil. Nr.	Techniniai parametrai ir reikalavimai	Dydis, sąlyga
1.	Tipiniai movos arba komponentų bandymai turi būti atlikti akredituotoje laboratorijoje	Pateikti tipinių bandymų protokolo arba atitikties deklaracijos kopiją pagal EN 50393 (Cenelec HD 623 S1) standartą
2.	Vardinė įtampa	1 kV
3.	Maksimalioji įtampa	1,2 kV
4.	Vardinis dažnis	50 Hz
5.	Movos technologija	Termosusitraukianti
6.	Eksploatavimo sąlygos	skyde
7.	Aplinkos temperatūra	$-40 \dots +55\text{ }^{\circ}\text{C}$

DOKUMENTO ŽYMUO	LAPAS	LAPŲ	LAIDA
AT-24S-2203-04-TDP-EA.BSŽ	7	25	0

8.	Darbinė kabelio temperatūra	$\geq +90$ °C
9.	Kabelių izoliacija	Plastiko
10.	Kabelio gyslų skaičius	3
11.	Jungiamų kabelių gyslų skerspjūvis	25 mm <sup>2</sup> ;
12.	Galinės movos išorinės izoliuojančios medžiagos	Atsparios: atmosferos veiksniams ultravioletinių spindulių poveikiui
13.	Jungiamosios movos išorinės izoliuojančios medžiagos	Atsparios: atmosferos veiksniams; agresyvaus grunto poveikiui; atsparios išilginiam; mechaniniam poveikiui;
14.	Jungiamosios movos termositraukiančių vamzdelių sienelių storis po užsodinimo	$\geq 2,0$ mm varžtinių sujungiklių izoliavimui $\geq 1,0$ mm movos išoriniam apvalkalui
15.	Galinių movų antgaliai ir jungiamųjų movų sujungikliai	Varžtiniai bimetaliniai (tinkami variui ir aliuminiui) su nulūžtančiomis galvutėmis
16.	Galinės movos ilgis	$\geq 2$ skirtingi ilgiai
17.	Ižeminimo sujungimas ir kontaktų atstatymas movoje	Visi kontaktai be litavimo (komplekte turi būti visos tam reikalingos medžiagos)
18.	Pateikiami dokumentai lietuvių kalba	Gamyklinis aprašymas Montavimo instrukcija
19.	Sandėliavimo laikas	Neribotas
20.	Tarnavimo laikas	> 40 metų
21.	Garantinis laikas	$\geq 2$ metai

## 1.6 Gatvės šviestuvai (40 W)

DOKUMENTO ŽYMUO	LAPAS	LAPŲ	LAIDA
AT-24S-2203-04-TDP-EA.BSŽ	8	25	0

Eil. Nr.	Techniniai parametrai ir reikalavimai	Dydis, sąlyga
1.	Atitikimo CE reikalavimams deklaravimas	LVD 2014/35/EU ir EMC 2014/30/EU, ROHS, WEEE direktyvos, IEC-EN62471, IEC- EN60598-1:2014, EN62493:2010, IEC-EN62262, ISO
2.	ES aukštos kokybės ženklas	ENEC licencija
3.	Atsparumas smūgiams	IK $\geq$ 08
4.	Atsparumas aplinkos poveikiui	Elektros ir optikos dalims IP $\geq$ 65
5.	Apsaugos nuo elektros poveikio klasė	II
6.	Įtampa	230V/50Hz
7.	Nominali galia, W	17,2W
8.	Galios koeficientas ( $\cos \varphi$ )	$\geq$ 0,90
9.	Šviesos koreliacinė temperatūra (Susietoji spalvinė temperatūra)	4 000 K
10.	Šviestuvo šviesinis efektyvumas	$\geq$ 120 lm/W, kai 4 000 K
11.	Spalvų atgavos koeficientas	CRI $\geq$ 70, $\geq$ 80 pagal projektą
12.	Šviestuvo tarnavimo laikas	$\geq$ 100 000 val. (L90/B10)
13.	Šviesos diodų srauto sumažėjimas po 100 000 eksploatavimo valandų	$\leq$ 10% arba šviesos srauto stabilizavimas (CLO) pagal projektą
14.	Šviesos tarša ir veiksnumą ribojantis akinimas	G*4 ar aukštesnė šviesinio intensyvumo klasė parenkama pagal LST EN 13201-2:2016
15.	Korpusas, jo konstrukcija	Lygus be aušinimo briaunų, pagamintas iš

DOKUMENTO ŽYMUO	LAPAS	LAPŲ	LAIDA
AT-24S-2203-04-TDP-EA.BSŽ	9	25	0

		<p>anoduoto aliuminio, padengtas antikoroazine danga, atsparus ultravioletiniams spinduliams, mechaniniam poveikiui, nusidėvėjimui bei trinčiai. Optikos gaubtas skaidrus, pagamintas iš grūdinto stiklo.</p> <p>Konstrukcija modulinė, tai yra valdymo ir optikos dalys sumontuotos atskiruose moduluose, atskirtuose sandaria fizine pertvara. Gali būti papildomi reikalavimai pagal technines sąlygas.</p>
16.	Aptarnavimas	Iš viršaus, be įrankių.
17.	Tvirtinimas	Kombinuotas tvirtinimas prie atramos arba gembės, D60mm laikiklis, kuris gali būti reguliuojamas ne mažiau $\pm 15^\circ$ kampu
18.	Dažymas	Miltelinio būdu
19.	Spalva (RAL)	9004
20.	Radijo trikdžiai	Turi atitikti EMC reikalavimus
21.	Atsparumas žaibui ir viršįtampiams	$\geq 10$ kV
22.	Šviestuvo valdiklis	PHILIPS, OSRAM, TRIDONIC, LG tipo
23.	Šviestuvo valdiklio funkcijos (parenkama pagal technines sąlygas ir projektą )	DALI, pritemdymo scenarijų galimybė, RF,

DOKUMENTO ŽYMUO	LAPAS	LAPŲ	LAIDA
AT-24S-2203-04-TDP-EA.BSŽ	10	25	0

		debesinė valdymo ir stebėjimo sistema
24.	Šviestuvo įjungimo (inrush) srovė ir 50% srovės sumažėjimo laikas	$\leq 150A$ ir $\leq 300 \mu s$
25.	Šviestuvo fotometriniai duomenys	Turi būti pateikti DIALux ar DIALux evo skaičiavimo programos duomenų bazėje
26.	Eksploatacinė aplinkos temperatūra	$-30^{\circ}C$ : $+35^{\circ}C$
27.	Šviestuvo aptarnavimas	Elektroninė registracija pagal QR ar BAR kodą. Aptarnavimo darbai pagal CIE 154-2003 rekomendacijas
28.	Šviestuvo garantinis laikas:	$\geq 5$ metai

#### Aptarnavimas:

Be įrankių maitinimo šaltinių išėmimas ir įstatymas bei matricų pajungimas bei keitimas Nereikalingas optinės bei PRA dalies vidinis valymas dėl IP66.

Būtinai periodiškai išorinis šviestuvo apvalymas ar plovimas ne ilgiau nei kas 3-4 metai, norint išlaikyti suskaičiuotus projekto apšvietimo parametrus.

Skaidrų gaubtą valyti šlapiu skudurėliu. Nenaudoti chemikalų ar tirpiklių!

Aptarnavimo rekomendacijos ir procedūros aprašytos CIE 154-2003.

#### Sertifikavimas:

CE ženklavimas

Žemos įtampos direktyva 73/23/EEG: EN60598-1; EN60598-2-3;

Elektromagnetinio lauko atitikimo direktyvos: EN55015; EN61547; EN61000-3-2 ir EN61000-3-3; EN62031

Įmonės valdymo sertifikavimas: ISO9001:2008 bei ISO14001:2004.

#### Projektuotų šviestuvų reikalavimai:

Šviesos šaltinio ilgaamžiškumas: 100000val. prie L80F10

DOKUMENTO ŽYMUO	LAPAS	LAPŲ	LAIDA
AT-24S-2203-04-TDP-EA.BSŽ	11	25	0

Šviesos šaltinio ir maitinimo bloko garantinis laikas 5 metai

I elektrosaugos klase

Pėsčiųjų perėjų optikos aprašymas parinktame darbo režime (pagal poliarinę ir Dekarto intensyvumo diagramas):

R8 (perėjos dešininis šviestuvas)

L.O.R. (optikos naudingumo koeficientas) – 0,92

Galutinis bendrasis šviestuvo (šviesos šaltinio) šviesos srautas, naudojama galia ir galutinis efektyvumas: 10120lm (11000lm), 90W, 107,5 lm/W

Imax, kai srauto paskirstymo kampas  $60^\circ > 730\text{cd/m}^2$  (45-225°)

### 1.7 Apsauginė guma pamatui.

- Tipas: apsauginė;
- Medžiaga: guma;
- Atramos diametras: 100-136 (H-4m)

### 1.8 Gembė

Eil. Nr.	Techniniai parametrai ir reikalavimai	Dydis, sąlyga
29.	Medžiaga	Plienas, $\geq 3$ mm
30.	Tipas	Užmaunama ant atramos
31.	Parametrai	Aukštis Ilgis Vidinis diametras Kampas
32.	Antikorozonė apsauga	Karštai cinkuota
33.	Tvirtinimas	Užmaunama ant atramos, tvirtinama varžtais
34.	Aplinkos temperatūra	$-35^\circ\text{C} \dots +35^\circ\text{C}$
35.	Tarnavimo laikas	$\geq 40$ metai
36.	Garantinis laikas	$\geq 5$ metai
37.	Standartas	E1461

Vienšakė P formos

DOKUMENTO ŽYMUO	LAPAS	LAPŲ	LAIDA
AT-24S-2203-04-TDP-EA.BSŽ	12	25	0

1.9 -

1.10 Metalinė šviestuvo atrama.

Eil. Nr.	Techniniai parametrai ir reikalavimai	Dydis, sąlyga
1.	Forma, spalva	Kūginė, su įleidžiamomis durelėmis, RAL7016 antracitas arba RAL7024 grafitas, matiniai dažai.
2.	Įleidžiamos durelės	Kūginės formos nerūdijančio plieno šešiakampė užrakto galvutė. Aukštis nuo žemės 0,5m
3.	Antikorozinė apsauga	Karštai cinkuota (pagal LST EN ISO 1461)
4.	Papildoma antikorozinė apsauga: Padengiama antikoroziniais dažais (spalva sutikslinama):	Iki 1,5m atramoms prie gatvės; Iki 0,6m atramoms kvartaluose

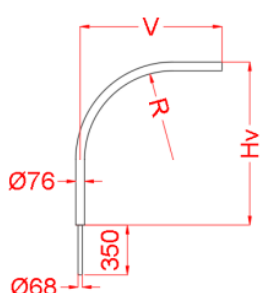
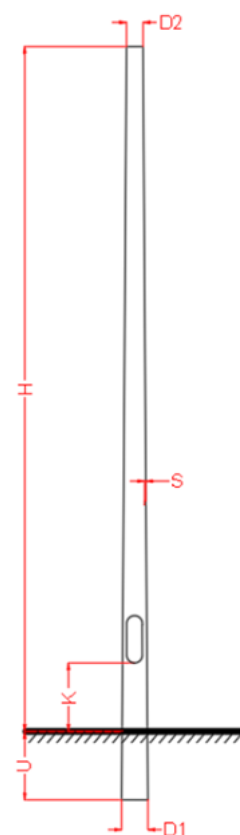

DOKUMENTO ŽYMUO	LAPAS	LAPŲ	LAIDA
AT-24S-2203-04-TDP-EA.BSŽ	13	25	0

	Polimerinė danga interhane 990, kodas PHM051 arba analogiška; Kietiklis interhane 990, kodas PHA046 arba analogiškas; Skiediklis interhane 990, kodas PHA046 arba analogiškas; Epoksidinis gruntas intercure 200 grey arba analogiškas				
5.	Tvirtinimas	Įleidžiama į gelžbetoninį pamatą			
6.	Gnybtynas (rinklė) kabelių gyslų sujungimui	JOR-99969			
7.	Aplinkos temperatūra	-35°C....+35°C			
8.	Tarnavimo laikas	≥ 40 metai			
9.	Garantinis laikas	≥ 5 metai			
<b>Aukštis H, m</b>	<b>U, mm</b>	<b>K, mm</b>	<b>D1, mm</b>	<b>D2, mm</b>	<b>S, mm</b>
6	500	1000	108	60	3

Vėjo apkrova 24 m/s. Įgilinimas 120 cm.

### 1.11 Atramos pamatas.

Eil. Nr.	Techniniai parametrai ir reikalavimai	Dydis, sąlyga
1.	Medžiaga	gelžbetonis
2.	Betono stipris gniuždant	C25/30

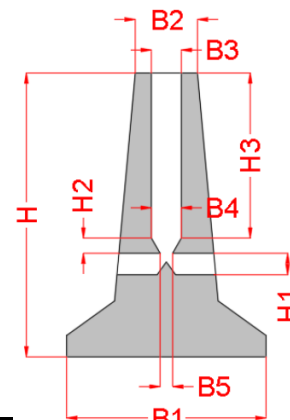

DOKUMENTO ŽYMUO

AT-24S-2203-04-TDP-EA.BSŽ

LAPAS	LAPŲ LAIDA
14	25 0

3.	Armatūra (karkasas)	
4.	Tvirtinimas	varžtai ir įvorės - nerūdijančio plieno
5.	Varžtų kiekis vnt. ir ilgis	parenkamas iš 1 lentelės
6.	Leistinas nuokrypis	pamato aukščio: $\pm 20$ mm; kiaurymių diametras: $\pm 10$ mm;
7.	Kabelių kanalų diametras	parenkamas iš 1 lentelės
8.	Stulpo skersmuo	parenkamas iš 1 lentelės
9.	Pamato svoris	-parenkamas iš 1 lentelės
10.	Apsauginė guma pamatui	Pav.
11.	Pamato garantinis laikas:	$\geq 10$ metai

Eil. Nr.	Stulpo skersmuo, mm	Stulpo aukštis, m	Svoris, kg	H, mm	H1, mm	H2, mm	H3, mm	B1, mm	B2, mm	B3, mm	B4, mm	B5, mm	Varžtų kiekis vnt. ×
1	159-224	8-12	460	1500	24	11	660	65	42	24	225	120	4x70
2	124-168	8-11	410	1500	24	11	560	60	33	19	180	120	3x70
<b>3</b>	<b>100-160</b>	<b>5-8</b>	<b>230</b>	<b>1300</b>	<b>20</b>	<b>10</b>	<b>460</b>	<b>49</b>	<b>31</b>	<b>17</b>	<b>160</b>	<b>100</b>	<b>3x70</b>
4	128-168	6-10	300	1200	24	10	560	60	33	19	180	120	3x50
5	100-136	1-6	125	950	18	10	380	31	29	15	138	90	3x40

DOKUMENTO ŽYMUO	LAPAS	LAPŲ	LAIDA
	AT-24S-2203-04-TDP-EA.BSŽ	15	25

6	100-136	1-5	100	700	18	10	380	30	29	15	138	90	3x40
---	---------	-----	-----	-----	----	----	-----	----	----	----	-----	----	------

### 1.12 Automatiniai jungikliai nuo 6A iki 63A.

<b>Eil. Nr.</b>	<b>Techniniai parametrai ir reikalavimai</b>	<b>Dydis, sąlyga</b>
<b>1</b>	<b>2</b>	<b>3</b>
1.	Standartas	LST EN 60947-1; LST EN 60947-2
2.	<p>Tipiniai bandymai turi būti atlikti Europoje esančioje laboratorijoje.</p> <p>Tipinių bandymų protokolą išdavusi organizacija turi būti akredituota atlikti bandymus, pagal aktualią standartų redakciją.</p> <p>Organizacijai akreditaciją suteikęs biuras turi būti pilnavertis Europos akreditacijos organizacijos (angl. EA) narys.</p> <p>Pilnaverčių (angl. Full member) narių sąrašas:</p> <p><a href="http://www.european-accreditation.org/ea-members">http://www.european-accreditation.org/ea-members</a></p>	<p>Pateikti:</p> <p>Pilną tipinių bandymų protokolo kopiją;</p> <p>Produkto sertifikatą arba tipinių bandymų sertifikatą.</p>
3.	Skirtas naudoti	Uždaroje nešildomoje patalpoje
4.	Aplinkos temperatūra	-25 °C ... +55 °C
5.	Santykinė oro drėgmė	≤ 95 %
6.	Pastatymo aukštis virš jūros lygio	≤ 1000 m
7.	Vardinė įtampa	230 V/400 V AC
8.	Maksimalioji įtampa	≥ 440 V
9.	Vardinis dažnis	50 Hz
10.	Izoliacijos įtampa	≥ 440 V
11.	Impulsinė įtampa	≥ 4 kV
12.	Vardinė srovė	≥ 6 A;

DOKUMENTO ŽYMUO	LAPAS	LAPŲ	LAIDA
	AT-24S-2203-04-TDP-EA.BSŽ	16	25

13.	Atjungimo pajėgumas esant vardinei įtampai	$I_{cu} \geq 10 \text{ kA}$ ; $I_{cs} \geq 75 \% I_{cu} (\geq 7,5 \text{ kA})$ .
14.	Elektrinis atsparumas susidėvėjimui (darbo ciklų skaičius):	$I_n \leq 63 \text{ A}$ ; ( $\geq 10000$ );
15.	Atjungimo charakteristika pagal LST EN 60898–1 standartą:	C
16.	Apsaugos laipsnis	IP2X
17.	Prijungiamo laidininko skerspjūvis (vienoje fazėje)	Nurodomas užsakant ( $\leq 25 \text{ mm}^2$ ):
18.	Laidininko prijungimas	varžtiniais gnybtais;
19.	Varžtiniai gnybtai (varžtiniai apkabiniai gnybtai)	Tinkantys viengysliams ir daugiagysliams laidams
20.	Atkabiklio poveikis	Nuo šiluminės-elektromagnetinės apsaugos;
21.	Polių skaičius	1 arba 3
22.	Tvirtinimo būdas	Ant montažinio DIN bėgelio (šynos), pagal LST EN 60715 standartą
23.	Automatinio jungiklio atsparumas aukštai temperatūrai ir užsiliepsnojimui	Pagal LST EN 60947-1, skyriai 7.1.2.2 arba 7.1.2.3
24.	Ant automatinio jungiklio turi būti nurodoma:	Vardinė srovė ( $I_n$ ); Vardinė įtampa ( $U_e$ ); Atjungimo geba ( $I_{cu}$ ); Servisinė atjungimo geba ( $I_{cs}$ ); Impulsinė įtampa ( $U_{imp}$ ); Atjungimo charakteristika (B, C, D, K); Mnemoschema; Standartas kuriam atitinka (IEC/EN 60947–2).
25.	Automatinio jungiklio atsparumas taršai (angl. Pollution degree).	3 klasė, pagal LST EN 60947-1.

DOKUMENTO ŽYMUO	LAPAS	LAPŲ	LAIDA
	AT-24S-2203-04-TDP-EA.BSŽ	17	25

26.	Grandinės izoliavimas	Turi atitikti konstrukcijos reikalavimus grandinės izoliavimui pagal LST EN 60947-1 standarto 7.1.7 skyrių
27.	Techniniai dokumentai:	Montavimo instrukcijos lietuvių ir anglų kalbomis; Gabaritinis brėžinys.
28.	Tarnavimo laikas	≥ 25 metai
29.	Garantinis laikas	≥ 24 mėnesiai

### 1.13. -

## 2. Reikalavimai bendriems montavimo darbams

### 2.1 Laidininkų prijungimas.

Laidininkų sujungimo ir šakojimosi vietos turi būti prieinamos apžiūrai ir remontui. Laidininkų sujungimui turi būti naudojami jų gyslų medžiagą ir skerspjūvį atitinkantys varžtiniai arba spyruokliniai gnybtai.

Kiekvienas laidininkas, įeinantis į bet kurio įrenginio korpuso vidų, turi būti apsaugotas riebokšliu, užtikrinančiu įvadą ir tai, kad neįvyks joks mechaninis kabelio apsauginio apvalkalo gamyklinio įrenginio ir gnybtų pažeidimas. Gyslos negali susipinti.

Daugiagyslės sukotos valdymo gyslos jungiamos prie prietaisų, turinčių varžtinius sujungimus, turi būti tvirtinamas izoliuotais tuščiaaviduriais užspaudžiamais antgaliais. Užspaudžiami sujungimai turi būti atliekami tik su įrankiu, tinkančiu naudojamų antgalių tipui ir dydžiui.

Laidininkai  $\leq 10 \text{ mm}^2$  gali būti sujungiami arba surišami užsukamomis jungtimis, o laidininkai  $\geq 16 \text{ mm}^2$  turi būti sujungiami, naudojant užspaudžiamas jungtis.

Laidininkų sujungimo, atsišakojimo ir prijungimo vietose turi būti paliekama ne mažesnė kaip 50 mm ilgio atsarga pakartotiniam sujungimui, atsišakojimui arba prijungimui.

### 2.2 Markiravimas ir sutartiniai žymėjimai.

Įranga turi būti sužymėta, priklausomai nuo jos funkcinės paskirties.

Gnybtai ir valdymo moduliai turi būti aprūpinti užrašais ir/arba pažymėjimais, kuriuose nurodyta informacija apie atliekamas funkcijas, techniniai parametrai ir prijungimo poliaringumą.

Markiravimas turi būti toks, kad leistu vartotojui lengvai identifikuoti valdymo modulių padėtį ir nustatyti juos į reikiamą režimą, tiksliai laikantis naudojimo instrukcijos.

DOKUMENTO ŽYMUO	LAPAS	LAPŲ	LAIDA
AT-24S-2203-04-TDP-EA.BSŽ	18	25	0

Sužymint įrangą rekomenduojama naudoti raidinius simbolius, užrašus, skaičius ir spalvas, kurių naudojimas numatytas tarptautiniais standartais IEC 60027 ir IEC 60417. Jei naudojama markiruotė ne atitinkanti šių standartų, tai naudotojo instrukcijoje turi būti pateikti smulkūs paaiškinimai apie šią markiruotę.

### 3. Įžeminimas, potencialo išlyginimas

#### 3.1 Vietiniai bandymai.

Rangovas užsakovo ar jo atstovo akivaizdoje turi išbandyti elektros instaliacijos veikimą ir suderinti su elektros įrangą priimančiomis organizacijomis. Rangovas turi garantuoti, kad visa sistemų įranga ir medžiagos būtų tinkamos, kad būtų įvykdyti joms keliami veikimo reikalavimai. Bandymai turi būti vykdomi taip, kad, kur tik galima, kiekvieną gautą rezultatą būtų galima patikrinti iš dviejų nepriklausomų atskaitos taškų. Pabaigus atskiras darbo dalis, rangovas kartu su užsakovu privalo atlikti visus vietinius bandymus. Rangovas užtikrina aprūpinimą kvalifikuota darbo jėga ir aparatūra bei prietaisais, reikalingas efektyviam darbui bei priežiūrai. Kiekviena užbaigta komplekso sistema turi būti išbandyta kaip visuma realioms sąlygomis. Rangovas privalo atlikti visus kalibravimus ir bandymus, reikalingus užtikrinti, kad jo darbai ir visi prietaisai, medžiagos ir komponentai yra patenkinamos fizinės būklės ir atlieka numatytas funkcijas bei operacijas.

#### 3.2. Darbų sauga.

Objekto statybos metu laikytis darbo ir priešgaisrinę apsaugą reglamentuojančių taisyklių:

- “Darboviečių įrengimo statybvietėse nuostatai” (1998.12.24 įsakymas Nr. 184/282) ir šių nuostatų pakeitimas (2002.09.13 įsakymas Nr. 110/479).
- “Saugos ir sveikatos taisyklės statyboje” DT 5-00.
- “Saugos taisyklės eksploatuojant elektros įrenginius”.
- “Elektros ir tinklų techninio eksploatavimo laikinosios taisyklės”.
- “Energetikos objektų priešgaisrinės saugos taisyklės” PST-08-99.
- “Bendrosios priešgaisrinės saugos taisyklės” 2005 02 18, įsak. Nr.64.
- kiti galiojantys direktyviniai nurodymai ir normos.

Visus darbus turi atlikti elektrotechninis personalas. Elektrotechninis personalas organizuoja ir vykdo elektros įrenginių remonto, montavimo, derinimo ir bandymo darbus, vykdo juose operatyvinius perjungimus. Elektrotechninis personalas, dirbdamas veikiančiuose elektros įrenginiuose, privalo užtikrinti pagal jam suteiktas teises „Saugos taisyklių eksploatuojant elektros įrenginius“ ir kitų darbų saugos ir sveikatos norminių aktų vykdymą. Elektrotechniniu personalu gali būti asmenys, turintys atitinkamą elektrotechninį išsilavinimą, nustatyta tvarka atestuoti ir turintys pažymėjimus, suteikiančius teisę eksploatuoti veikiančius atitinkamų įtampų elektros įrenginius (iki 1000V ar iki ir per 1000V).

Visi montavimo darbai turi būti vykdomi gręžtai laikant „Saugos taisyklės eksploatuojant elektros įrenginius“ reikalavimai.

DOKUMENTO ŽYMUO	LAPAS	LAPŲ	LAIDA
AT-24S-2203-04-TDP-EA.BSŽ	19	25	0

Darbų saugai užtikrinti, dirbant kabelių linijose, būtina kabelį atjungti, iškrauti ir įžeminti atjungimo vietose iš visų pusių, kur gali būti įjungta įtampa.

Nelaimingi atsitikimai, susiję su darbo santykiais, tiriami pagal Nelaimingų atsitikimų darbe tyrimo ir apskaitos nuostatus

Rangovams turėti elektros įrenginių eksploatavimo atestatą. Asmenų, turinčių teisę įrengti ir eksploatuoti energetikos įrenginius, atestavimo taisyklių 3 p.

### 3.3. Saugos reikalavimai.

Įrangą turi montuoti tik profesionalūs ir kvalifikuoti specialistai. Sumontuota įranga neturi kelti pavojaus statybvietyje dirbančiam personalui ar galintiems į ją patekti kitiems asmenims. Turi būti pritvirtinti atitinkami įspėjamieji užrašai, įrengiami aptvėrimai tose vietose, kur montavimo darbų laikotarpiu yra atliekami pavojingi darbai, galimas kontaktas su pavojų keliančiomis elektros įrangos dalimis. Šie įspėjamieji užrašai turi būti lengvai pastebimi ir įskaitomi.

Plokštės, valdymo prietaisai, komutaciniai skydai ir kita elektros įranga turi būti gerai apsaugota nuo dulkių ir mechaninių pažeidimų montavimo metu. Jei, tinkamai neapsaugojus elektros įrangos, dėl Rangovo kaltės įvyksta pažeidimai, įskaitant ir dažytų paviršių pažeidimus, Rangovas privalo greitai ir tvarkingai pašalinti pažeidimus, atstatant tokią pačią ar geresnę būklę

### 3.4. Bandymai montažo metu.

Montažo metu Rangovas privalo reguliariai atlikinėti bandymus, kad įsitikintų, jog montażas vyksta patenkinamai ir atitinka kontrakto reikalavimus.

Bandymai turi būti atliekami, dalyvaujant Užsakovo atstovui.

Įvykdyti Elektros įrenginių bandymų normų ir apimčių aprašo ir gamintojų instrukcijų reikalavimus. Elektros įrenginių įrengimo bendrosios taisyklės 322, 327 p., STR 1.04.04:2017 8 priedo 27.3 p.

### 3.5. Bendrieji žemės darbų vykdymo reikalavimai.

#### Darbų organizavimas

Šioje projekto dalyje nėra sudėtingų statinių su neįsisavinta darbų technologija, todėl statybos – montavimo darbuose reikėtų vadovautis statybos procesą reglamentuojančiais dokumentais ir pasirengimo statybai ir darbų organizavimo dalimi.

#### Bendrieji žemės darbų vykdymo reikalavimai

Rangovas turi gauti leidimą kasti žemę, kurį išduoda rajono (miesto) savivaldybė. Statybos arba žemės darbų vadovas privalo:

DOKUMENTO ŽYMUO	LAPAS	LAPŲ	LAIDA
AT-24S-2203-04-TDP-EA.BSŽ	20	25	0

1. Pradėti žemės darbus tik gavęs statybos leidimą ir leidimą kasti žemę, turėti suderintą projektą statybos darbų žurnalą ir statinio nužymėjimo aktą su schema.

2. Nustatytu laiku, bet ne vėliau kaip prieš dvi paras iki darbų pradžios, pranešti įmonėms ir privatiems asmenims, kuriems priklauso kasimo zonoje esantys tinklai, statiniai (kabeliai, dujotiekio tinklai ir kt.), taip pat kelių policijai, jei statybos aikštelė yra kelių ar kelio statinių apsauginėje zonoje, tikslų žemės kasimo darbų pradžios laiką ir pakviesti jų atstovus atvykti į vietą.

3. Žemės kasimo vietoje pažymėti esamų požeminių inžinerinių tinklų bei įrengimų vietas ir imtis priemonių apsaugoti statinius, saugotiną dirvožemį bei želdinius nuo galimos žalos.

4. Nepradėti žemės kasimo darbų miesto aikštėse, gatvėse, privažiavimuose bei keliuose, kol neįrengtos leidime kasti žemę nurodytos apylankos bei techninės eismo reguliavimo priemonės.

5. Prieš žemės kasimą veikiančių inžinerinių tinklų bei įrenginių apsaugos zonose suderinti su juos naudojančiomis įmonėmis saugos priemones, kasti žemę tik dalyvaujant pačiam darbų vadovui ir vykdyti elektros, šilumos tinklų, dujotiekio įmonių atstovų nurodymus.

Statybos metu būtų įvykdyti reikalavimai nurodyti STR 1.06.01:2016 „Statybos darbai. Statinio statybos priežiūra“ 1.2 p. ir V skyriuje „Žemės darbai“, Elektrinių ir elektros tinklų eksploatavimo taisyklių 1172 p., Saugos eksploatuojant elektros įrenginius taisyklių 144, 145 p., Elektroninių ryšių infrastruktūros įrengimo, žymėjimo, priežiūros ir naudojimo taisyklių 292 ÷ 300 p. STR 1.04.04:2017 8 priedo 27.3.2 p.

Atkastieji inžineriniai tinklai bei įrenginiai užpilami žeme, dalyvaujant juos naudojančių įmonių atstovams. Iškasos kelių važiuojamoje dalyje žeme užpilamos prižiūrint kelių naudojančios įmonės atstovui. Užpilamas gruntas sutankinamas. Apie užpylimo darbų pradžią įmonei pranešama ne vėliau kaip prieš parą.

Visais atvejais, užbaigus žemės darbus, žemės paviršiaus lygis turi būti toks, koks buvo iki darbų pradžios arba pakeistas pagal statinio projekto sprendinius.

Turi būti padaromos požeminių komunikacijų geodezinės nuotraukos.

Tranšėjų kasimas

Geodezinis trasos nužymėjimas:

1. Nužymima medinėmis gairėmis posūkiuose ir linijinėje trasoje kas 50 m; žymima trasos pradžia, pabaiga, ašis, šulinių vieta.

2. Padaromos atžymos požeminių komunikacijų susikirtimo vietose, pastatant specialius ženklus.

DOKUMENTO ŽYMUO	LAPAS	LAPŲ	LAIDA
AT-24S-2203-04-TDP-EA.BSŽ	21	25	0

3. Nežinant tikslų esamų komunikacijų vietų, atliekamas šurfavimas kas 20 m. (0,35 m. pločio skersinės tranšėjos pagal visą plotį ir gylį kasamos tranšėjos); kabelių buvimo vieta nustatoma kabelių ieškotuvais.

4. Dalyvaujant rangovui ir užsakovui techninės priežiūros inžinieriui, parengiamas geodezinės trasos nužymėjimo aktas ir pridedama nužymėjimo schema.

Tranšėjų kasimas:

1. Miesto gatvėms vykdomas rankiniu būdu, neužstatytose vietose, - vienakaušiais ekskavatoriais, daugiakaušiais ekskavatoriais arba betranšėjiniu būdu klojant kabelius.

2. Iškastas gruntas pilamas ant tranšėjos šlaito ne mažesniu kaip 0,5 m atstumu nuo tranšėjos briaunos. Derlingos žemės sluoksnis supilamas atskirai, kuris užkasant tranšėją supilamas ant viršaus.

3. Iškasta tranšėja apvaloma nuo akmenų, šiukšlių; įrengiamas dugno pagrindas iš purios 10 cm storio; molio arba priemolio žemėje - smėlio pagrindas.

4. Tranšėjų kasimas vertikaliomis sienelėmis be tvirtinimo leidžiamas:

piltame grunte iki 1,0 m gylio;

priesmėliuose iki 1,25 m gylio;

molyje iki 1,5 m gylio.

5. Mechanizuotas tranšėjų kasimas kabelių apsaugos zonoje leidžiamas:

Vienakaušiais ekskavatoriais iki 50% esamo kabelio gylio ir 1,0 m atstumu nuo esamo kabelio ašies.

daugiakaušiais ekskavatoriais 1,0 - 1,5 m atstumu nuo esamo kabelio.

klojant kabelius betranšėjiniu būdu — 1,5 m atstumu nuo esamo kabelio.

6. Elektros kabeliai atkasami "be smūgių, rankiniu būdu.

7. Leidžiami nuokrypiai nuo projektinės dugno altitudės.

Kasant vienakaušiais ekskavatoriais +15 cm;

Kasant tranšėjiniiais ekskavatoriais +10 cm;

Vamzdžių ir kabelių klojimas

Kabelių klojimo gyliai:

0,4 kV, kontroliniai, žemos įtampos ir ryšio kabeliai. - 0,7 m;

Kabeliai ariamoje žemėje. - 1,0 m;

Kabeliai po keliais, gatvė - 1,0 m;

DOKUMENTO ŽYMUO	LAPAS	LAPŲ	LAIDA
AT-24S-2203-04-TDP-EA.BSŽ	22	25	0

Melioruotose žemėse.	- 0,8 m;
Minimalūs atstumai tarp lygiagrečiai klojamų kabelių:	
Tarp jėgos ir kontrolinių kabelių	-0,1
m;	
Tarp kontrolinių kabelių	-
nenormuojama;	
Tarp 20 kV ir 10 kV kabelio ar kontrolinių kabelių	-
0,25 m;	
Tarp klojamo kabelio ir esamo kabelio, priklausančio kitai organizacijai	- 0,5m;
Minimalūs atstumai tarp lygiagrečiai klojamų kabelių ir ryšių tinklų:	
Tarp jėgos kabelių ir ryšių kabelių	-0,5 m;
Minimalūs atstumai tarp lygiagrečiai klojamų kabelių ir dujotiekio vamzdynų:	
Nuo 1000V įtampos KL iki dujotiekio plieninių vamzdynų:	
Kai darbinis dujų slėgis iki 16bar- 1m;	
kai darbinis dujų slėgis didesnis kaip 16bar- 5m;	
Nuo 6-110kV įtampos KL iki dujotiekio plieninių vamzdynų:	
Kai darbinis dujų slėgis iki 5bar- 1m;	
Kai darbinis dujų slėgis didesnis kaip 5bar ir iki 16bar- 5m;	
Nuo iki 35kV įtampos KL iki 10bar slėgio dujotiekio polietileninių vamzdynų:	
Neužstatytose teritorijose-1m;	
Užstatytose teritorijose-0,5m;	
Užstatytose teritorijose (aukščiau nurodyti atstumai) nuo 35kV ir žemesnės įtampos KL iki vamzdynų, išskyrus atstumus iki degių skysčių ir plieninių dujotiekio vamzdynų turi būti ne mažesni kaip 0,5m be specialios kabelių apsaugos ir iki 0,25m, klojant kabelius vamzdžiuose.	
Minimalūs atstumai tarp lygiagrečiai klojamų kabelių ir šilumotieklių:	
Atstumas tarp kabelio ir šilumotieklio sienelės turi būti ne mažesnis kaip 2m arba šilumotiekis visame priartėjimo prie KL ruože turi turėti tokią šiluminę izoliaciją, kad papildomas 10kV ir žemesnės įtampos kabelių įšilimas nuo šilumotieklio bet kokiu metų laiku neviršytų +10°C.	
Minimalūs atstumai tarp susikertančių inžinerinių tinklų:	
KL susikertant su kitais žemėje nutiestais kabeliais, atstumas tarp jų turi būti ne mažesnis kaip 0,5m. Ankštuose ruožuose 35kV ir žemesnės įtampos kabeliams šis atstumas turi būti ne mažesnis kaip 0,15m, jeigu kabeliai visame sankirtos ruože ir dar 1m atstumu į abi puses nuo jo yra atskirti betoninėmis	

DOKUMENTO ŽYMUO	LAPAS	LAPŲ	LAIDA
AT-24S-2203-04-TDP-EA.BSŽ	23	25	0

arba tokio paties atsparumo kitokiomis plokštėmis ir vamzdžiais. Šiuo atveju ryšių kabeliai turi būti nutiesti virš galios kabelių.

KL kertant vamzdynus, tarp jų naftotiekius ir dujotiekius, atstumas tarp kabelio ir vamzdžių turi būti ne mažesnis kaip 0,5m. Sankirtos ruože ir 2m atstumu į abi puses nuo jos, kabelį klojant vamzdžiuose, šis atstumas neturi būti mažesnis kaip 0,25m.

KL kertant šilumotiekius, atstumas tarp kabelio ir šilumotiekio perdangos arba žemėje nutiesto vamzdžio turi būti ne mažesnis kaip 0,5m, o ankštuose ruožuose – ne mažesnis kaip 0,25m.

Kabelis klojamas sausoje tranšėjoje. Esant aukštiesiems gruntiniams vandenims, jie pažeminami siurbliais arba adatiniais filtrais, vandenis nuleidžiant į esamus griovius arba lietaus kanalizacijos tinklus.

Tranšėja apvaloma nuo akmenų, šiukšlių, įrengiamas dugno paruošiamasis sluoksnis iš purios ne mažiau 10 cm storio žemės, priemolyje ir molyje - smėlio pagrindas.

Prieš kabelio klojimą iškviečiamas techninės priežiūros inžinierius (užsakovas), kuris kartu su rangovu patikrina:

Tranšėjos gylį, posūkių kampus.

Kabelių atitikties deklaracijas ir sertifikatus.

Kabelių būgno patikrinimo aktus.

Požeminiai kabeliai, movos, apsaugos įrenginiai, vamzdžiai privalo turėti pastovius orientyrus arba žymos stulpelius. Žymos stulpeliai statomi 0,1 m. atstumu į lauko pusę nuo trasos posūkiuose, movų sujungimo vietose, iš abiejų pusių kertant kelius, komunikacijų susikirtimo vietose, prie įvadų į pastatus ir kas 100 m lygioje trasoje. Ariamose žemėse ženklai statomi ne rečiau kaip 500m.

Prieš tranšėjos užpylimą megometru matuojama kabelio izoliacijos varža.

Kabelių klojimas uždaru būdu

Kabelių klojimas uždaru būdu vykdomas klojant kabelius po gatvėmis, keliais ir kitose vietose, taip pat ir ten kur medžių apsaugos zonos.

Klojant kabelius uždaru būdu, naudojamas horizontalaus gręžimo įrenginys. Taikant šį metodą, po dangomis tam tikrame gylyje įrengiamas futliaras (aukšto slėgio polietileno vamzdis) kabelių pratraukimui.

Gręžimo padėties nustatymo įrenginys reikalingas gręžimo trajektorijos planavimui ir kontrolei.

Gręžimas pradamas tam tikru kampu į žemės paviršių, po to vykdomas horizontalus gręžimas ir išvedimas kampu į žemės paviršių. Esant reikalui galimas tik horizontalus gręžimas, iškasant abiejose pusėse prieduobes.

DOKUMENTO ŽYMUO	LAPAS	LAPŲ	LAIDA
AT-24S-2203-04-TDP-EA.BSŽ	24	25	0

Vamzdžių paklojimo ilgis priklauso nuo įrenginio galingumo, klojamų vamzdžių skersmens ir grunto geologinės struktūros.

Uždaru būdu įrengus vamzdžius, elektros įrenginių montavimo firmos ir statybinės organizacijos atstovai, kartu su užsakovo technine priežiūra vedančiu inžinieriumi patikrina trasą, sustato dengtų darbų aktą.

Sustatant dengtų darbų aktą, pateikiami šie dokumentai:

darbo brėžiniai;

padaromos komunikacijų geodezinės nuotraukos.

panaudotų gaminių pasai ir kiti techniniai duomenys;

panaudotų medžiagų sertifikatai arba atitinkami dokumentai;

išpildomoji nuotrauka;

darbų vykdymo žurnalas;

### **Tranšėjos užpylimas**

Atliekamas dalinis kabelio užpylimas ne mažesniu kaip 10 cm storio sluoksniu:

Priemolio, molio žemėje – smėliu.

Smėlio, priesmėlio žemėje - gruntu, iškastu iš tranšėjų, be akmenų, statybinių šiukšlių.

Įrengiama kabelių apsauga nuo mechaninių pažeidimų.

Žemos įtampos kabeliai 0,35-0,7m gylyje ir dažnų kasinėjimų vietose apsaugomi gaubtais arba paklojami vamzdžiuose.

Signalinės juostos plotis vienam kabeliui - 10 cm, storis - 0,5 mm. Juostos klojamos 0,3m.

gylyje nuo žemės paviršiaus su užrašu "Dėmesio! Kabelis !". Užpilant tranšėją signalinė juosta turi būti išlyginta.

Įrengus kabelių apsaugą elektros įrangos montavimo ir rangovo atstovai, kartu su užsakovo techninę priežiūrą atliekančiu inžinieriumi, patikrina trasą, parengia dengtų darbų aktą. Padaromos komunikacijų geodezinės nuotraukos.

Gruntas sutankinamas 20-30 cm sluoksniais mažosios mechanizacijos priemonėmis, sutankinimo koeficientas – 0,98. Klojant kabelius per laukus, užpilama tranšėja netankinama. Perėjimuose per kelius, gatves gatvės tranšėja užpilama smėliu, sutvarkoma danga, atstatomas gerbūvis. Baigti darbai priduodami savivaldybės atstovui, išdavusiam leidimą kasimo darbams.

Paklojus kabelį nedarbamoje žemėje pirmiausia užpilamas nedarbamos žemės sluoksnis, o virš jo pilamas paviršinis dirvožemis, kuris išpurenamas, sulyginamas ir užsėjamas veja.

DOKUMENTO ŽYMUO	LAPAS	LAPŲ	LAIDA
AT-24S-2203-04-TDP-EA.BSŽ	25	25	0

**SĄNAUDŲ KIEKIŲ ŽINIARAŠTIS**  
**ĮRENGINIŲ IR MEDŽIAGŲ ŽINIARAŠTIS**

Eil. Nr.	Pavadinimas ir techninės charakteristikos	Žymuo	Techninė specifikacija	Mato vnt.	Kiekis	Papildomi duomenys
<b>Medžiagos</b>						
1.	LED gatvės šviestuvas 40W		T.S. 1.6	Kompl.	13	
2.	Pamatas atramai (6m stulpui)		T.S. 1.11	Kompl.	13	
3.	Atrama šviestuvui 6m		T.S. 1.10	Kompl.	13	
4.	Šviestuvo tvirtinimo kronšteinas – gembė 0,5mx1,0m Ø70mm		T.S.	Kompl.	13	
5.	Įžeminimo sistema atramai 30 omų		T.S. 1.1	Kompl.	13	
6.	Žolės sėklos		T.S. 1.8	kg	4	
7.	0,4kV Al 4x25 mm <sup>2</sup> kabelis Laidininkų skaičius- 4; Laidininkas - Atkaitintas aliuminis; Laidininko skerspjūvio plotas –25mm <sup>2</sup>		T.S. 1.2	m	405	
8.	0,4kV Cu 3x1,5 mm <sup>2</sup> kabelis Laidininkų skaičius- 3; Laidininkas - Varis; Laidininko skerspjūvio plotas –1,5mm <sup>2</sup>		T.S. 1.3	m	104	
9.	Kabelių apsaugos vamzdžiai klojami kryptinio gręžimo būdu: Išorinis vamzdžio skersmuo – 110 mm;		T.S. 1.4	m	405	
10.	Galinė mova 4x25 mm <sup>2</sup> vidaus tipo Kabelio gyslų skaičius – 4; Jungiamų kabelių gyslų skerspjūvis – 25 mm <sup>2</sup> ;		T.S. 1.5	Kompl.	27	
11.	Apsauginė guma pamatui		T.S. 1.7	Kompl.	13	
12.	Automatinis jungiklis 6A/1F		T.S. 1.12	Vnt.	13	
13.	Automatinis jungiklis 6A/1F		T.S. 1.12	Vnt.	1	
14.	Įvairios metalo konstrukcijos			kg	10	
<b>Darbai</b>						

0	2024	Statybos leidimui, konkursui, statybai
Laida	Išleidimo data	Laidos statusas. Keitimo priežastis (jei taikoma)

	TATINIO PROJEKTO PAVADINIMAS AUGIABUČIŲ GYVENAMŲJŲ NAMŲ AIKŠTELIŲ, ESANČIŲ RAUGYSTĖS TAKE, ŠAKIŲ MIESTE PRIE 1, 3, 4, 6, 8 NAMŲ, EKONSTRUKCIJOS PROJEKTAS				
	TATINIO NR. IR PAVADINIMAS, DOKUMENTO PAVADINIMAS A-04 Elektrotechnikos (gatvių apšvietimas) dalis ąnaudų kiekių žiniaraštis			LAIDA 0	
KALBOS TRUMP. LT	STATYTOJAS IR UŽSAKOVAS ŠAKIŲ RAJONO SAVIVALDYBĖS ADMINISTRACIJA	DOKUMENTO ŽYMUO AT-24S-2203-04-TDP-EA.SKŽ		LAPAS 1	LAPŲ 2

Eil. Nr.	Pavadinimas ir techninės charakteristikos	Žymuo	Techninė specifikacija	Mato vnt.	Kiekis	Papildomi duomenys
15.	Kabelio tiesimas sienomis, konstrukcijomis (atrama)		T.S. 2 T.S. 3	m	20	
16.	Prieduobių kasimas		T.S. 2 T.S. 3	Vnt.	13	
17.	0,4kV Al 4x25 mm <sup>2</sup> kabelio tiesimas kryptinio gręžimo būdu vamzdyje		T.S. 2 T.S. 3	m	405	
18.	0,4kV Cu 3x1,5 mm <sup>2</sup> kabelio tiesimas atramoje		T.S. 2 T.S. 3	m	104	
19.	Movų montavimas atramoje Al el. kabeliui		T.S. 2 T.S. 3	Vnt.	27	
20.	Kabelio izoliacijos varžos montavimas		T.S. 2 T.S. 3	Vnt.	13	
21.	Grandinės kilpa fazė – 0 matavimas		T.S. 2 T.S. 3	Vnt.	13	
22.	Atramos su šviestuvu montavimas ir pajungimas		T.S. 2 T.S. 3	Kompl.	13	
23.	Atramų įžeminimas		T.S. 2 T.S. 3	Vnt.	13	
24.	Įžeminimo įrenginių varžos matavimai, įžeminimo įrenginių kontaktinių jungčių, PEN, PE ir N laidų pereinamosios varžos matavimai		T.S. 2 T.S. 3	Vnt.	13	
25.	Dangų atstatymas į pradinę padėtį (žolės atsėjimas)		T.S. 2 T.S. 3	m <sup>2</sup>	13	
26.	Trasos nužymėjimas		T.S. 2 T.S. 3	m	405	
27.	Atramų vietų nužymėjimas		T.S. 2 T.S. 3	Kompl.	13	
28.	Pridavimo ir išpildomosios medžiagos paruošimas		T.S. 2 T.S. 3	Kompl.	1	
29.	Išpildomoji geodezinė nuotrauka		T.S. 2 T.S. 3	Kompl.	1	

Pastaba: Atliekant montavimo darbus medžiagų ir darbų kiekiai gali skirtis, reikalinga tikslinti vietoje

DOKUMENTO ŽYMUO	LAPAS	LAPŲ	LAIDA
AT-24S-2203-04-TDP-EA.BSŽ	2	2	0



ŠAKIŲ RAJONO SAVIVALDYBĖS ADMINISTRACIJOS  
ŠAKIŲ SENIŪNIJA

UAB „Atamis“

2024-05-30 Nr. 27-78  
Į 2024-05-24 Nr. 24/367

**DĖL APŠVIETIMO PRISIJUNGIMO SĄLYGŲ**

Projektuojamą Draugystė tako daugiabučių namų aikštelių apšvietimą prijungti prie gelžbetoninės apšvietimo atramos pažymėtos Nr. 2, esančios Gimnazijos gatvėje .

D.Lopetienė, 8 345 51977

Date

2024-09-25

DIALux

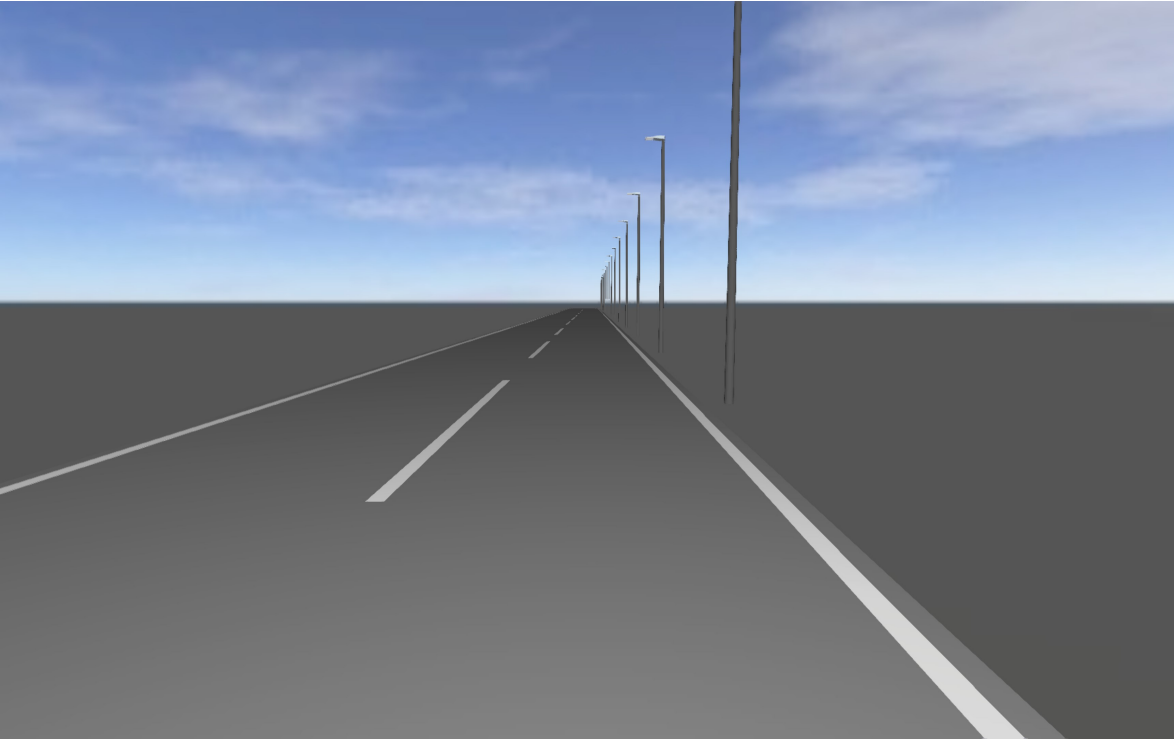

**Project**

Project

DIALux

**Preface**

## Table of Contents

Cover	1
Preface	2
Table of Contents	3
Description	4
Luminaire list	5

### Product data sheets

Philips - VGP283 T25 1 xLED71-4S/730 DRN2 (1x)	6
--	---

### Street 1 · Alternative 1

Description	7
Summary (according to EN 13201:2015)	8
Aikštelė (P4)	11

Glossary	13
----------	----

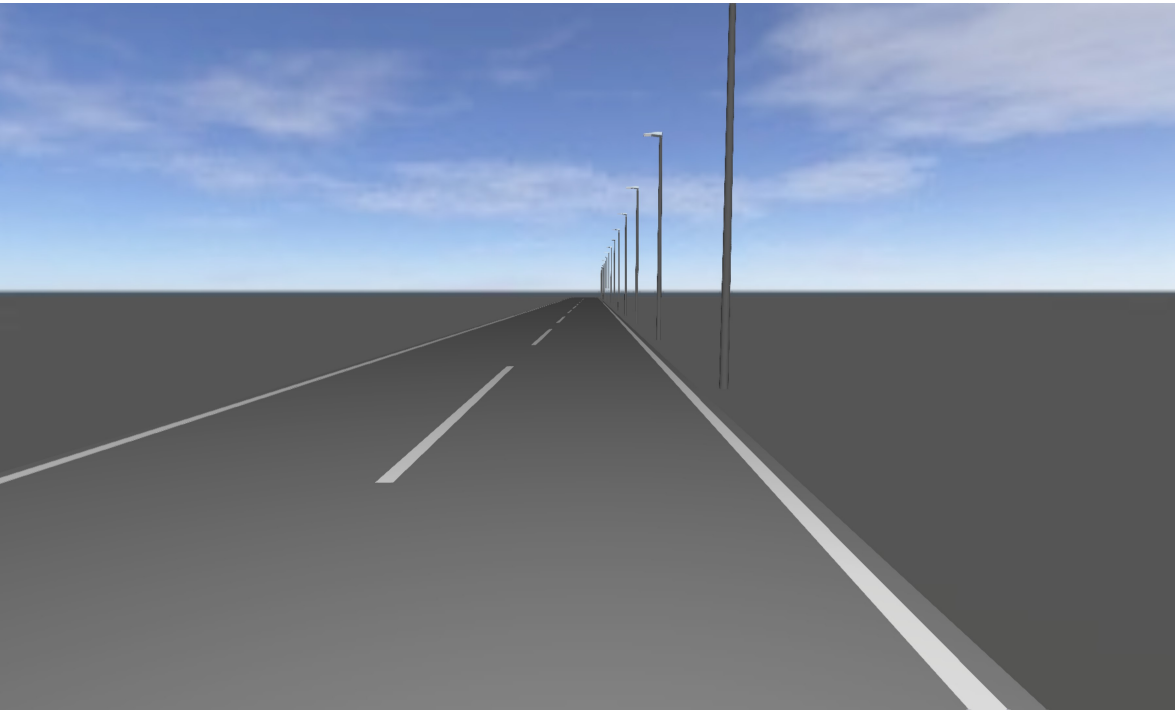

## Description

## Luminaire list

 $\Phi_{\text{total}}$ 

66880 lm

 $P_{\text{total}}$ 

640.0 W

Luminous efficacy

104.5 lm/W

pcs.	Manufacturer	Article No.	Article name	P	$\Phi$	Luminous efficacy
16	Philips		VGP283 T25 1 xLED71-4S/730 DRN2	40.0 W	4180 lm	104.5 lm/W

## Product data sheet

Philips - VGP283 T25 1 xLED71-4S/730 DRN2

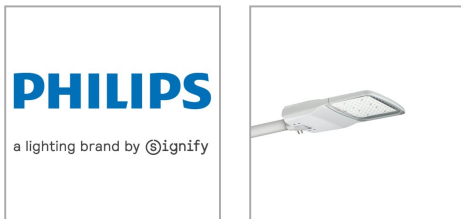

P	40.0 W
$\Phi_{\text{Lamp}}$	7200 lm
$\Phi_{\text{Luminaire}}$	4180 lm
$\eta$	58.05 %
Luminous efficacy	104.5 lm/W
CCT	3000 K
CRI	70

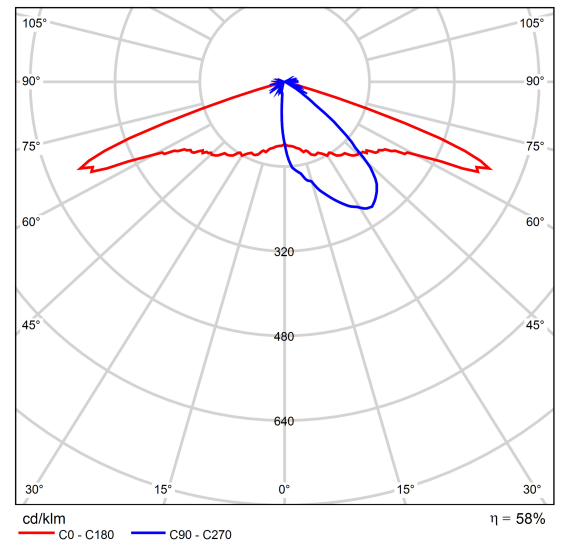

Polar LDC

Power your road lighting by solar energy – UniStreet gen2 Solar  
 Designed for large-scale projects, our luminaire is the ideal solution for municipalities who seek to meet their sustainability goals. Thanks to its energy efficiency and low initial cost, UniStreet gen2 Solar enables a fast payback and significant energy savings in a short period of time. All, by using the free, abundant solar power.  
 UniStreet gen2 Solar, comes with several different optics and lumen packages customized to fit exact project requirements. Thanks to Service tag, you will enjoy the benefits of hassle free installation and maintenance while at the end of its lifetime our luminaire is ready to be dismantled and recycled.  
 The compact luminaire, using high-quality materials is also easy to dismantle and recycle at the end of its lifetime

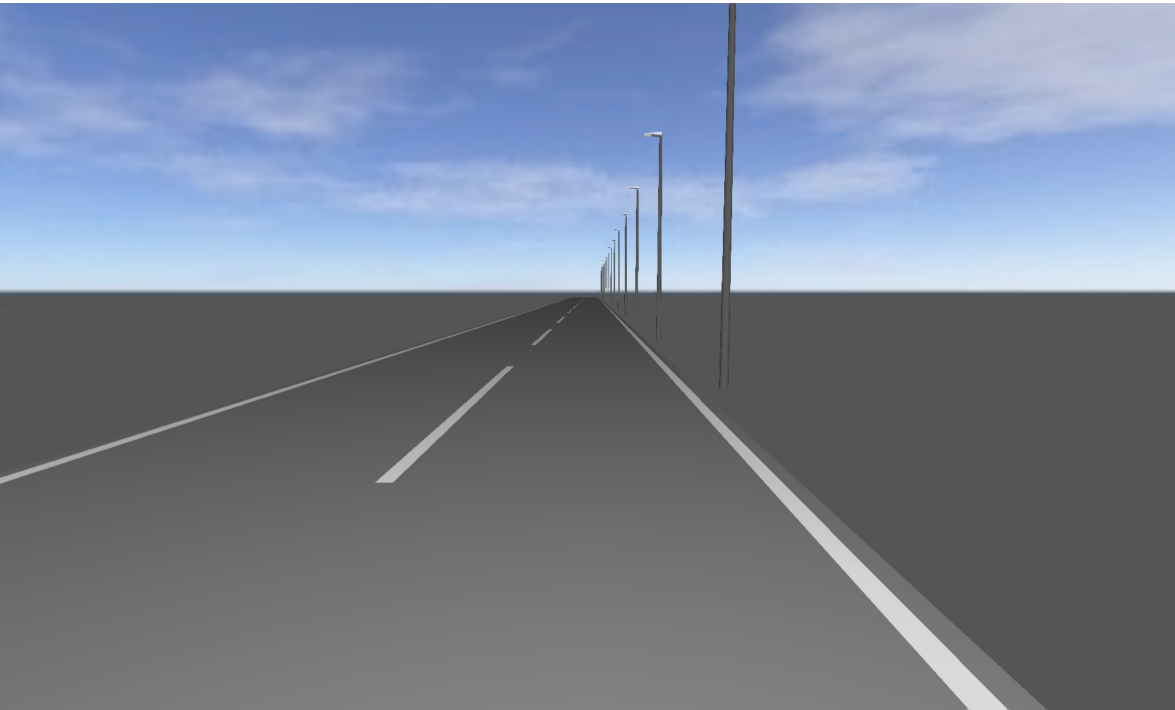

Street 1

**Description**

Street 1

Summary (according to EN 13201:2015)

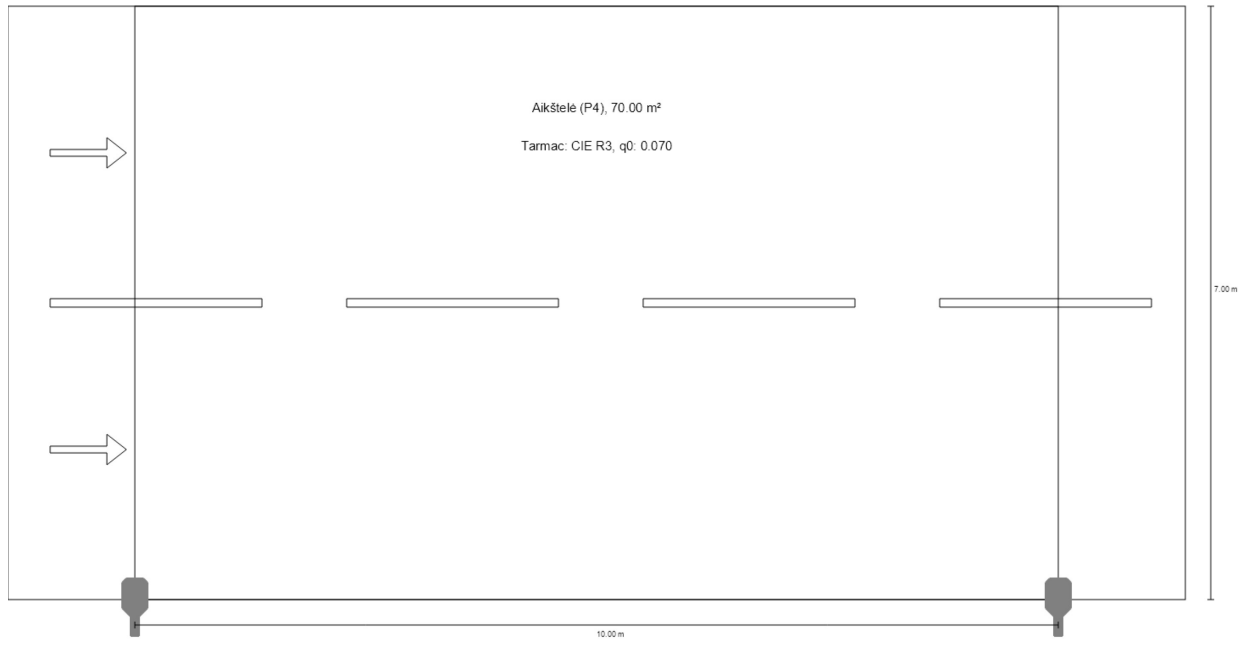

Street 1

**Summary (according to EN 13201:2015)**

Manufacturer	Philips	P	40.0 W
Article name	VGP283 T25 1 xLED71-4S/730 DRN2	$\Phi_{Lamp}$	7200 lm
		$\Phi_{Luminaire}$	4180 lm
Fitting	1x	$\eta$	58.05 %

## VGP283 T25 1 xLED71-4S/730 DRN2 (single side bottom)

Pole distance	10.000 m
(1) Light spot height	6.500 m
(2) Light point overhang	0.000 m
(3) Boom inclination	0.0°
(4) Boom length	0.000 m
Annual operating hours	4000 h: 100.0 %, 40.0 W
Wattage / route	4000.0 W/km
ULR / ULOR	0.00 / 0.00
Max. luminous intensities	$\geq 70^\circ$ : 669 cd/klm
Any direction forming the specified angle from the downward vertical, with the luminaire installed for use.	$\geq 80^\circ$ : 8.38 cd/klm $\geq 90^\circ$ : 0.00 cd/klm
Luminous intensity class	G*3
The luminous intensity values in [cd/klm] for calculation of the luminous intensity class refer to the luminaire luminous flux according to EN 13201:2015.	
Glare index class	D.6
MF	0.80

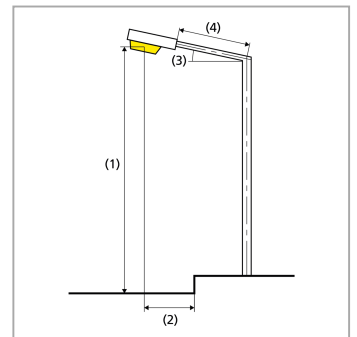

Street 1

**Summary (according to EN 13201:2015)**

Results for valuation fields

A maintenance factor of 0.80 was used for calculating for the installation.

	Symbol	Calculated	Target	Check
Aikštelė (P4)	$E_{av}$	39.90 lx	[5.00 - 7.50] lx	✗
	$E_{min}$	18.81 lx	$\geq 1.00$ lx	✓

Results for energy efficiency indicators

	Symbol	Calculated	Energy Consumption
Street 1	$D_p$	0.014 W/lx*m <sup>2</sup>	-
VGP283 T25 1 xLED71-4S/730 DRN2 (single side bottom)	$D_e$	2.3 kWh/m <sup>2</sup> yr	160.0 kWh/yr

Street 1

**Aikštelė (P4)**

Results for valuation field

	Symbol	Calculated	Target	Check
Aikštelė (P4)	$E_{av}$	39.90 lx	[5.00 - 7.50] lx	✗
	$E_{min}$	18.81 lx	$\geq 1.00$ lx	✓

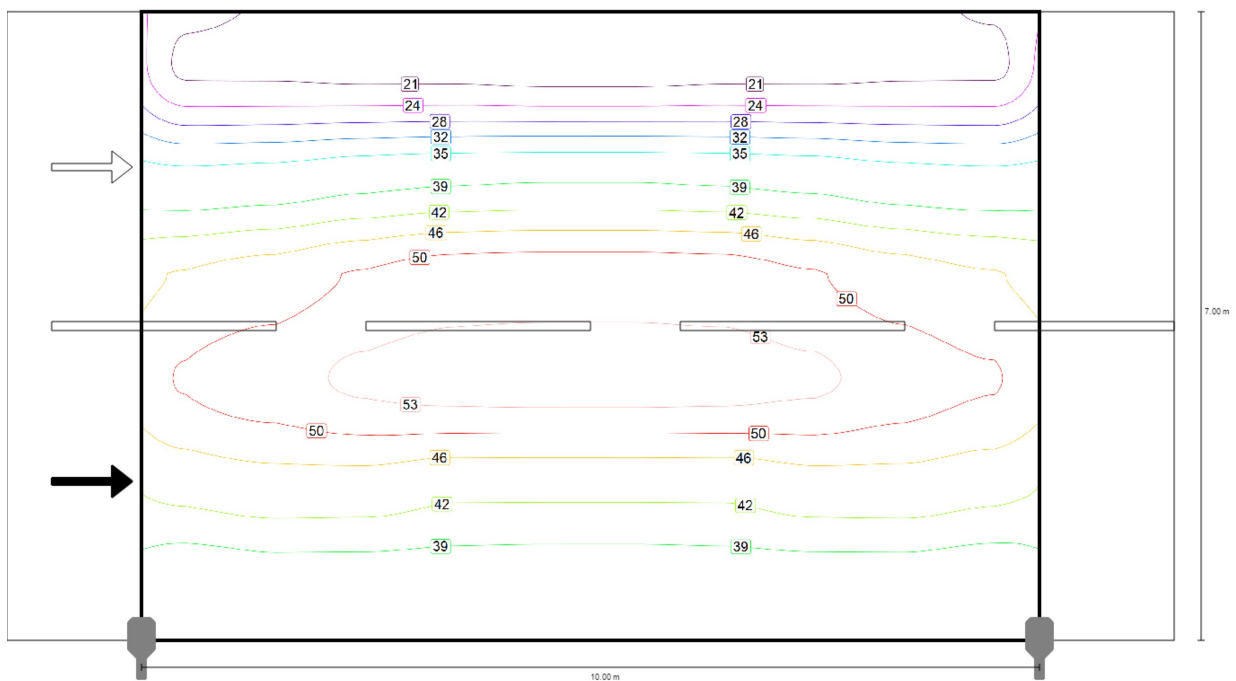

Maintenance value, horizontal illuminance [lx] (Iso-illuminance curves)

Street 1  
**Aikštelė (P4)**

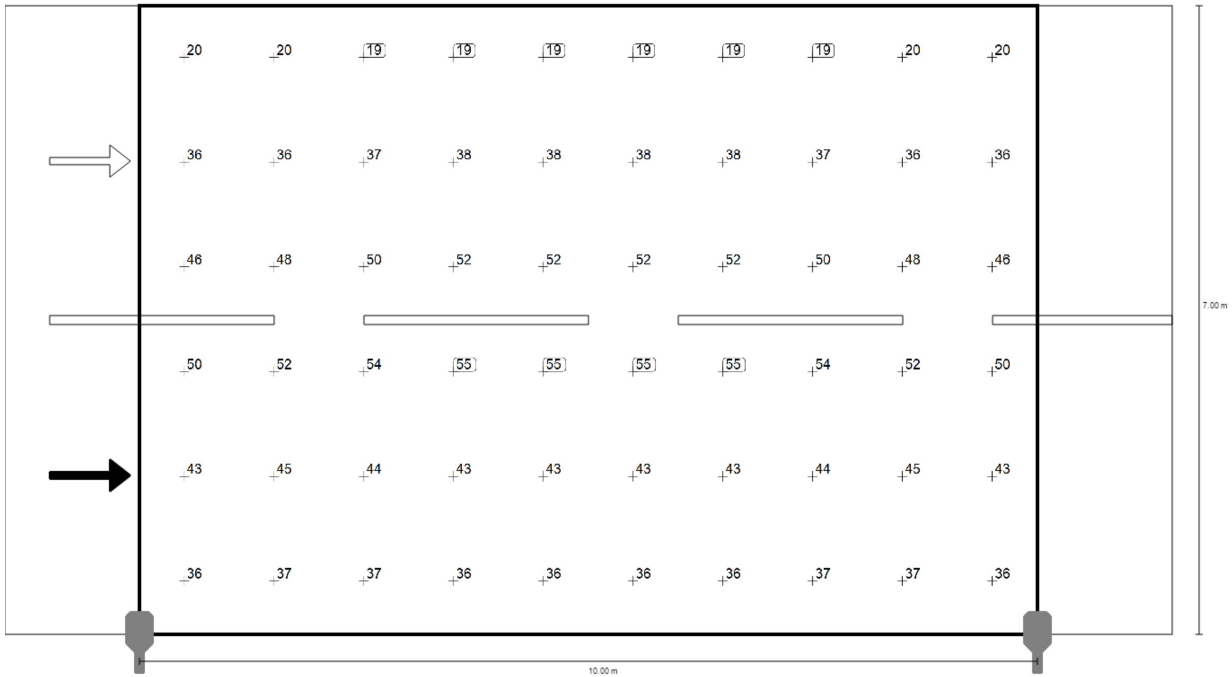

Maintenance value, horizontal illuminance [lx] (Value grid)

m	0.500	1.500	2.500	3.500	4.500	5.500	6.500	7.500	8.500	9.500
6.417	19.81	19.74	19.30	19.30	18.81	18.81	19.30	19.30	19.74	19.81
5.250	35.56	36.04	37.32	37.94	38.28	38.28	37.94	37.32	36.04	35.56
4.083	46.37	47.90	50.08	51.67	51.94	51.94	51.67	50.08	47.90	46.37
2.917	50.08	51.85	54.09	55.07	55.25	55.25	55.07	54.09	51.85	50.08
1.750	43.44	44.52	44.41	43.11	43.11	43.11	43.11	44.41	44.52	43.44
0.583	35.90	36.67	36.69	36.50	36.27	36.27	36.50	36.69	36.67	35.90

Maintenance value, horizontal illuminance [lx] (Value chart)

	$E_{av}$	$E_{min}$	$E_{max}$	$U_0 (g_1)$	$g_2$
Maintenance value, horizontal illuminance	39.9 lx	18.8 lx	55.2 lx	0.47	0.34

## Glossary

### A

A Formula symbol for a surface in the geometry

---

### B

**Background area** The background area borders the direct ambient area according to DIN EN 12464-1 and reaches up to the borders of the room. In larger rooms, the background area is at least 3 m wide. It is located horizontally at floor level.

---

### C

**CCT** (Engl. correlated colour temperature)  
Body temperature of a thermal radiator which serves to describe its light colour. Unit: Kelvin [K]. The lesser the numerical value the redder; the greater the numerical value the bluer the light colour. The colour temperature of gas-discharge lamps and semi-conductors are termed "correlated colour temperature" in contrast to the colour temperature of thermal radiators.

Allocation of the light colours to the colour temperature ranges acc. to EN 12464-1:

Light colour - colour temperature [K]  
warm white (ww) < 3,300 K  
neutral white (nw) ≥ 3,300 – 5,300 K  
daylight white (dw) > 5,300 K

---

**Clearance height** The designation for the distance between upper edge of the floor and bottom edge of the ceiling (in the completely furnished status of room).

---

**Control group** A group of luminaires that are dimmed and controlled together. For each lighting scene, a control group provides its own dimming value. All luminaires within a control group share this dimming value. The control groups with their luminaires are automatically determined by DIALux on the basis of the created light scenes and their luminaire groups.

---

**CRI** (Engl. colour rendering index)  
Designation for the colour rendering index of a luminaire or a lamp acc. to DIN 6169: 1976 or CIE 13.3: 1995.

The general colour rendering index Ra (or CRI) is a dimensionless figure that describes the quality of a white light source in regards to its similarity with the remission spectra of defined 8 test colours (see DIN 6169 or CIE 1974) to a reference light source.

---

## Glossary

### D

<b>Daylight autonomy</b>	Describes what percentage of the daily working time the required illuminance is met by daylight. The nominal illuminance is used from the room profile, unlike described in EN 17037. The calculation is not done in the centre of the room but at the placed sensor measuring point. A room is considered sufficiently supplied with daylight if it achieves at least 50% daylight autonomy.
<b>Daylight factor</b>	Ratio of the illuminance achieved solely by daylight incidence at a point in the inside to the horizontal illuminance in the outer area under an unobstructed sky.  Formula symbol: D (Engl. daylight factor) Unit: %
<b>Daylight quotient effective area</b>	A calculation surface within which the daylight quotient is calculated.

### E

<b>Energy evaluation</b>	<p>Based on an hourly calculation procedure for daylight in indoor spaces, considering the project geometry and any existing daylight control systems. Orientation and location of the project are also considered. The calculation uses the specified system power of the luminaires to determine the energy demand. A linear relationship between power and luminous flux in the dimmed state is assumed for daylight-controlled luminaires. Times of use and nominal illuminance are determined from the usage profiles of the spaces. Switched-on luminaires that are explicitly excluded from control also consider the specified times-of-use. The daylight control systems use a simplified control logic that closes them at an outdoor horizontal illuminance of 27,500lx.</p> <p>The calendar year 2022 is used as a reference only. It is not a simulation of this year. The reference year is only used to assign the days of the week to the calculated results. The changeover to summer time is not considered. The reference sky type used is the average sky described in CIE 110 without direct sunlight.</p> <p>The method was developed together with the Fraunhofer Institute for Building Physics and is available for review by the Joint Working Group 1 ISO TC 274 as an extension of the previous annual regression-based method.</p>
<b>Eta (<math>\eta</math>)</b>	<p>(light output ratio) The light output ratio describes what percentage of the luminous flux of a free radiating lamp (or LED module) is emitted by the luminaire when installed.</p> <p>Unit: %</p>

## Glossary

### G

$g_1$	Often also $U_o$ (Engl. overall uniformity) Designates the overall uniformity of the illuminance on a surface. It is the quotient from $E_{min}$ to $\bar{E}$ and is required, for instance, in standards for illumination of workstations.
$g_2$	Actually it designates the "non-uniformity" of the illuminance on a surface. It is the quotient of $E_{min}$ to $E_{max}$ and is generally only relevant for certifying the emergency lighting acc. to EN 1838.

### I

<b>Illuminance</b>	Describes the ratio of the luminous flux that strikes a certain surface to the size of this surface ( $lm/m^2 = lx$ ). The illuminance is not tied to an object surface. It can be determined anywhere in space (inside or outside). The illuminance is not a product feature because it is a recipient value. Luxometers are used for measuring.  Unit: Lux Abbreviation: lx Formula symbol: E
<b>Illuminance, adaptive</b>	For the determining of the middle adaptive illuminance on a surface, this is rastered "adaptively". In the area of large illuminance differences within the surface, the raster is subdivided finer; within lesser differences, a rougher classification is made.
<b>Illuminance, horizontal</b>	Illuminance that is calculated or measured on a horizontal (level) surface (this can be for example a table top or the floor). The horizontal illuminance is usually identified by the formula letter $E_h$ .
<b>Illuminance, perpendicular</b>	Illuminance that is calculated or measured plumb-vertical to a surface. This needs to be taken into account for tilted surfaces. If the surface is horizontal or vertical, then there is no difference between the perpendicular and the horizontal or vertical illuminance.
<b>Illuminance, vertical</b>	Illuminance that is calculated or measured on a vertical surface (this can be for example the front of some shelves). The vertical illuminance is usually identified by the formula letter $E_v$ .

### L

<b>LENI</b>	(Engl. lighting energy numeric indicator) Lighting energy numeric indicator acc. to EN 15193  Unit: $kWh/(m^2 * a)$
-------------	--

## Glossary

LLMF	(Engl. lamp lumen maintenance factor)/acc. to CIE 97: 2005 Lamp flux maintenance factor that takes the luminous flux reduction into account of a luminaire or an LED module in the course of the operating time. The lamp flux maintenance factor is specified as a decimal digit and can have a maximum value of 1 (no luminous flux reduction existing).
LMF	(Engl. luminaire maintenance factor)/acc. to CIE 97: 2005 Luminaire maintenance factor that takes the soiling into account of the luminaire in the course of the operating time. The luminaire maintenance factor is specified as a decimal digit and can have a maximum value of 1 (no soiling existing).
LSF	(Engl. lamp survival factor)/acc. to CIE 97: 2005 Lamp survival factor that takes the total failure into account of a luminaire in the course of the operating time. The lamp survival factor is specified as a decimal digit and can have a maximum value of 1 (no failures existing within the time concerned or prompt replacement after the failure).
Luminance	Dimension for the "brightness impression" that the human eye has of a surface. The surface itself can emit light thereby or light striking it can be reflected (emitter value). It is the only photometric value that the human eye can perceive.  Unit: Candela per square metre Abbreviation: cd/m <sup>2</sup> Formula symbol: L
Luminous efficacy	Ratio of the emitted luminous flux $\Phi$ [lm] to the absorbed electrical power P [W] Unit: lm/W.  This ratio can be formed for the lamp or LED module (lamp or module light output), the lamp or module with control gear (system light output) and the complete luminaire (luminaire light output).
Luminous flux	Dimension for the total light output that is emitted from one light source in all directions. It is thus an "emitter value" that specifies the entire emitting output. The luminous flux of a light source can only be determined in a laboratory. A difference is made between the lamp or LED module luminous flux and the luminaire luminous flux.  Unit: Lumen Abbreviation: lm Formula symbol: $\Phi$
Luminous intensity	Describes the intensity of the light in a certain direction (emitter value). The luminous intensity is a matter of the luminous flux $\Phi$ that is emitted in a certain spherical angle $\Omega$ . The radiation characteristics of a light source are presented graphically in a light distribution curve (LDC). The luminous intensity is an SI base unit.  Unit: Candela Abbreviation: cd Formula symbol: I

## Glossary

### M

Maintenance factor	See MF
MF	<p>(Engl. maintenance factor)/acc. to CIE 97: 2005</p> <p>Maintenance factor as decimal number between 0 and 1 that describes the ratio of the new value of a photometric planning parameter (e.g. of the illuminance) to a maintenance value after a certain time. The maintenance factor takes into account the soiling of luminaires and rooms as well as the luminous flux reduction and the failure of light sources.</p> <p>The maintenance factor is taken into account either overall or determined in detail acc. to CIE 97: 2005 by the formula <math>RMF \times LMF \times LLMF \times LSF</math>.</p>

### P

P	<p>(Engl. power)</p> <p>Electric power consumption</p> <p>Unit: watt</p> <p>Abbreviation: W</p>
---	---

### R

$R_{(UG)} \max$	<p>Measure of the psychological glare in indoor spaces.</p> <p>In addition to the luminance of luminaires, the level of the <math>R_{(UG)}</math> value also depends on the observer position, the viewing direction and the ambient luminance. The calculation is made according to the table method, see CIE 117. Among other things, EN 12464-1:2021 specifies maximum permissible <math>R_{(UG)}</math>- values <math>R_{(UGL)}</math> for various indoor workplaces.</p>
Reflection factor	The reflection factor of a surface describes how much of the striking light is reflected back. The reflection factor is defined by the colour of the surface.
RMF	<p>(Engl. room maintenance factor)/acc. to CIE 97: 2005</p> <p>Room maintenance factor that takes the soiling into account of the space encompassing surfaces in the course of the operating time. The room maintenance factor is specified as a decimal digit and can have a maximum value of 1 (no soiling existing).</p>

### S

Surrounding area	The ambient area directly borders the area of the visual task and should be planned with a width of at least 0.5 m according to DIN EN 12464-1. It is at the same height as the area of the visual task.
------------------	--

## Glossary

### U

UGR (max)	(unified glare rating) Measure for the psychological glare effect in interiors. In addition to luminaire luminance, the UGR value also depends on the position of the observer, the viewing direction and the ambient luminance. Among other things, EN 12464-1 specifies maximum permissible UGR values for various indoor workplaces.
UGR observer	Calculation point in the room, for the DIALux the UGR value is determined. The location and height of the calculation point should correspond to the typical observer position (position and eye level of the user).

### V

Visual task area	The area that is needed for carrying out the visual task in accordance with DIN EN 12464 -1. The height corresponds with the height at which the visual task is executed.
------------------	---

### W

Wall zone	Circumferential area between working plane and walls which is not taken into account for the calculation.
Working plane	Virtual measuring or calculation surface at the height of the visual task that generally follows the room geometry. The working plane may also feature a wall zone.

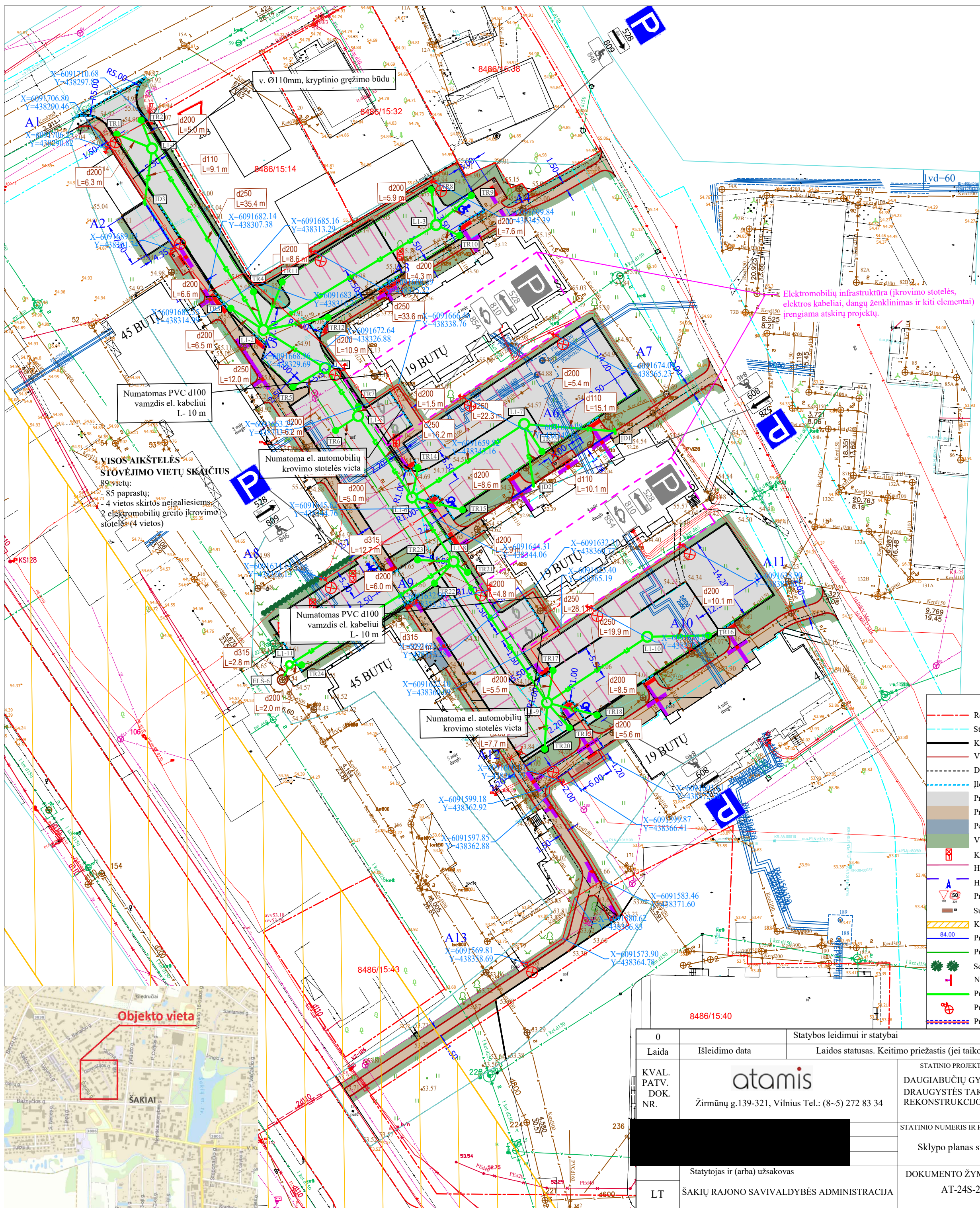
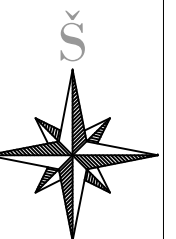

Numatomas PVC d100 vamzdis el. kabeliui L- 10 m

Numatoma el. automobilių krovimo stotelės vieta

Numatomas PVC d100 vamzdis el. kabeliui L- 10 m

Numatoma el. automobilių krovimo stotelės vieta

Elektrinių infrastruktūra (krovimo stotelės, elektros kabeliai, dangų ženklimas ir kiti elementai) įrengiama atskirų projektų.

**VISOS AIKŠTELĖS STOVĖJIMO VIETŲ SKAIČIUS**  
89 vietų:  
- 85 paprastų;  
- 4 vietas skirtos neigaliesiems  
- 2 elektrinių greito įkrovimo stotelės (4 vietas)

**SUTARTINIAI ŽYMĖJIMAI**

- Registruoto geodeziškai pamatuoto sklypo riba
- Statinio ribos
- Kelio bordiūras
- Vejos bordiūras
- Darbų ribos
- Įleistas kelio bordiūras
- Projektuojama asfalto danga
- Projektuojama betoninių trinkelų danga
- Perklojama betoninių trinkelų danga
- Veja
- Kertami medžiai
- Horizontalusis ženklimas iš betoninių trinkelų
- ▲ Horizontalusis ženklimas
- ▲ Projektuojami kelio ženklai
- Suoliukas su šiukšladiužė
- Kelio apsaugos zona
- 84.00 Projektinė horizontalė ir aukštis
- Projektuojamas drenžas
- Sodinami krūmai
- + Neregijų vedimo sistemos elementai
- Projektuojamas lietus nuotekų tinklas
- ⊕ Projektuojamas apšvietimo stulpas
- Projektuojamas apšvietimo tinklai



0	Statybos leidimui ir statybai	
Laida	Išleidimo data	Laidos statusas. Keitimo priežastis (jei taikoma)
KVAL. PATV. DOK. NR.	Žirmūnų g.139-321, Vilnius Tel.: (8-5) 272 83 34	STATINIO PROJEKTO PAVADINIMAS DAUGIABUČIŲ GYVENAMŲJŲ NAMŲ AIKŠTELIŲ, ESANČIŲ DRAUGYSTĖS TAKE, ŠAKIŲ MIESTE PRIE 1, 3, 4, 6, 8 NAMŲ, REKONSTRUKCIOS PROJEKTAS
	[Redacted]	STATINIO NUMERIS IR PAVADINIMAS, DOKUMENTO PAVADINIMAS Sklypo planas su elektros apšvietimo tinklais M 1:500
LT	Statytojas ir (arba) užsakovas ŠAKIŲ RAJONO SAVIVALDYBĖS ADMINISTRACIJA	DOKUMENTO ŽYMUO AT-24S-2203-04-TDP-EA-B.01
		Laida 0 Lapas 1 Lapų 1

NAUJAI PROJEKTUOJAMA ELEKTROS APŠVIETIMO LINIJA

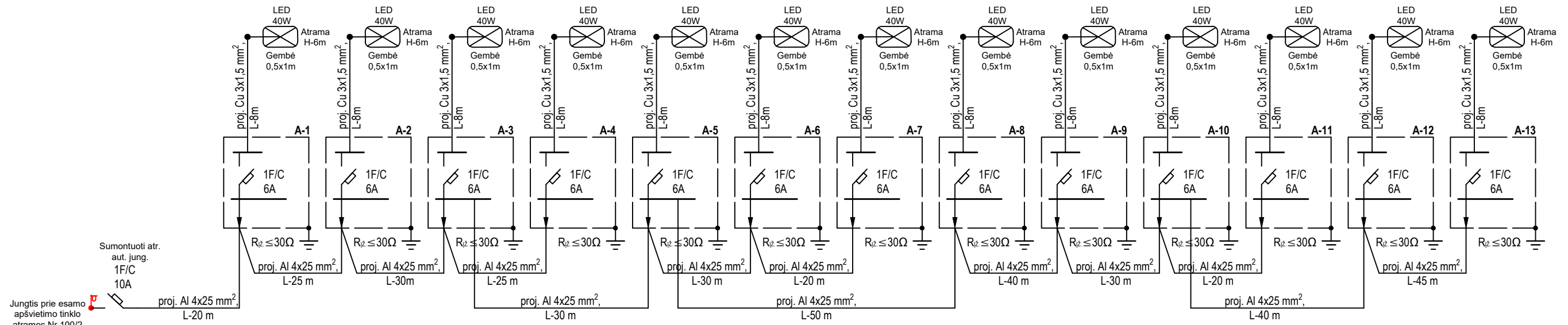

Linijos  
 Psk.-0,520W  
 Isk.-2,6A  
 Itrj.- 98A  
 du- 0,8 proc.

0	Statybos leidimui ir statybai	
Laida	Išleidimo data	Laidos statusas. Keitimo priežastis (jei taikoma)
KVAL. PATV. DOK. NR.	STATINIO PROJEKTO PAVADINIMAS DAUGIABUČIŲ GYVENAMŲJŲ NAMŲ AIKŠTELIŲ, ESANČIŲ DRAUGYSTĖS TAKE, ŠAKIŲ MIESTE PRIE 1, 3, 4, 6, 8 NAMŲ, REKONSTRUKCIJOS PROJEKTAS Žirmūnų g.139-321, Vilnius Tel.: (8~5) 272 83 34	
	STATINIO NUMERIS IR PAVADINIMAS, DOKUMENTO PAVADINIMAS	Laida
	Apšvietimo tinklo skaičiuojamoji schema	0
	Statytojas ir (arba) užsakovas	DOKUMENTO ŽYMUO
LT	ŠAKIŲ RAJONO SAVIVALDYBĖS ADMINISTRACIJA	AT-24S-2203-04-TDP-EA-B.02
		Lapas Lapų
		1 1

